

СХЕМА СБОРКИ

Сборку производить на строго горизонтальной поверхности.
Перед установкой и креплением ортопедического основания кровати необходимо проверить диагонали. Они должны быть одинаковыми.

Кровать 1-спальная "Милана"

БН 112.76.14.00.00

932 x 2032 x 1100

Детали

№.п	Наименование	Размер	Кол.
1	Спинка большая	1050 x 932	1
2	Накладка	450 x 742	1
3	Спинка малая	400 x 932	1
4	Царга боковая	2000 x 280	2
5	Царга поперечная	160 x 900	1
6	Царга 22	900 x 70	4

Фурнитура

№.п	Наименование	Кол.
15	Эксцентрик	8
16	Шток эксцентрика	8
17	Футорка (пластик)	16
18	Заглушка эксцентрика	8
19	Шкант 8x30	20
20	Евровинт 7x50	4
21	Ключ для евровинта	1
22	Заглушка для евровинта	4
23	Ножка фиксирующая	4
24	Винт 6x35	16
25	Шайба D6	16
26	Саморез 4x30	14

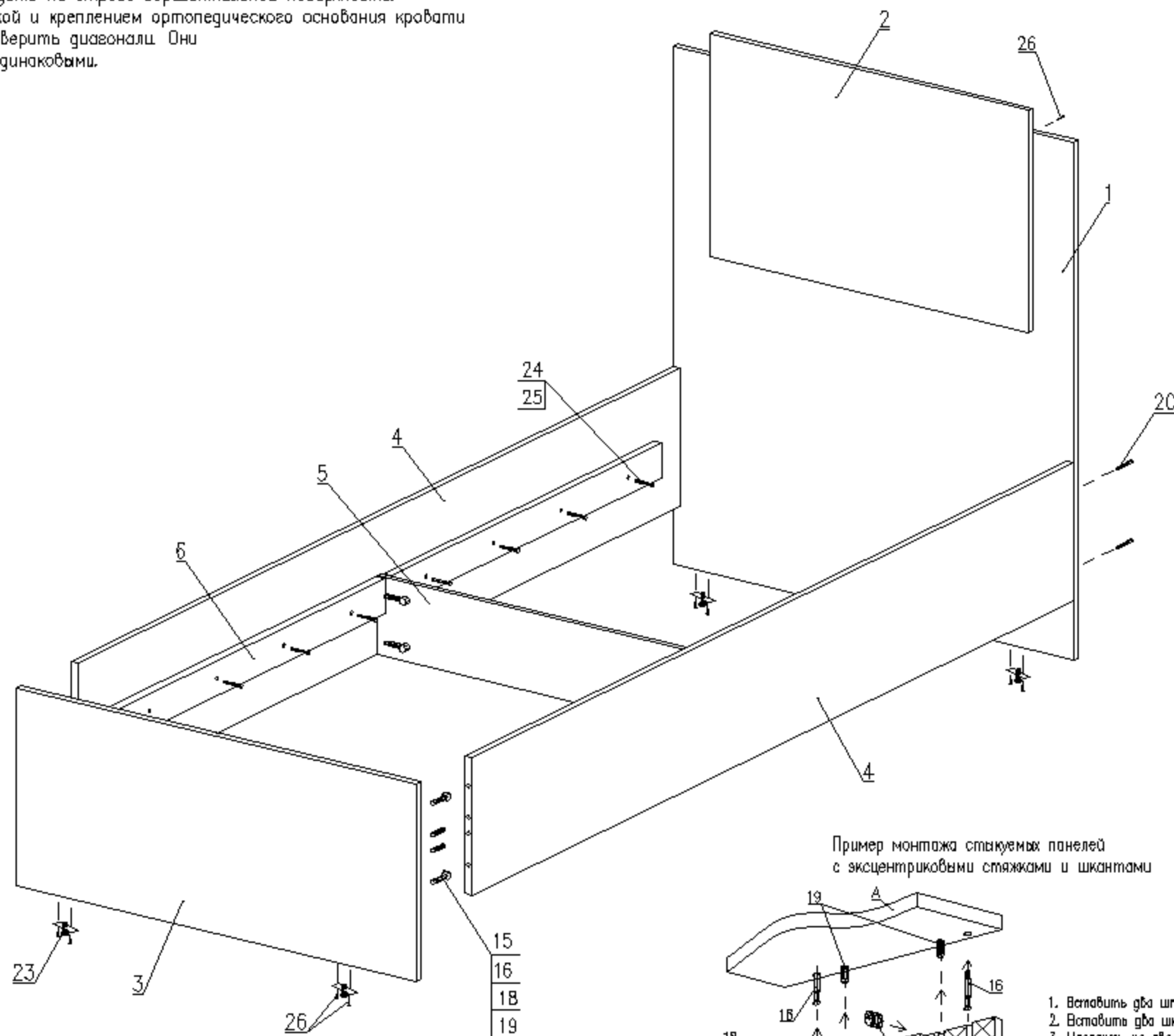

Пример монтажа стыкуемых панелей с эксцентриковыми стяжками и шкантами

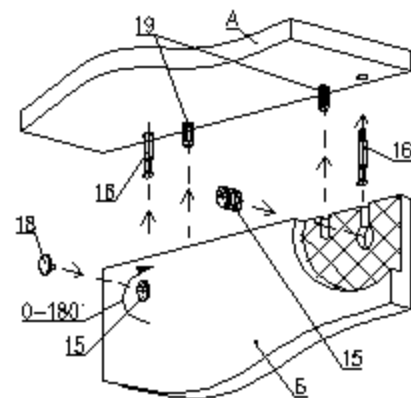

1. Вставить два штока 16 в панель А
2. Вставить два шканта 19 в панель А
3. Насадить на два штока 16 и два шканта 19 на соединяемую панель Б
4. Вставить эксцентрики 15 в глухие отверстия и поворотом по часовой стрелке затянуть.
5. Установить заглушки 18 на эксцентрики 15.

Качество мебели зависит от качества сборки.
Рекомендуем доверять сборку специалистам.