

СХЕМА СБОРКИ

Тумба 2-ств с ящиком "Бьянко"
600x400x1220

Детали

№п	Наименование	Размер	Кол.
1	Горизонт верхний	601 x 400	1
2	Горизонт нижний	568 x 380	1
3	Стойбовая	1202 x 380	2
4	Горизонт	568 x 380	1
5	Планка	568 x 70	3
6	Сапоз	568 x 70	1
7	Стенка боковая ящика	360 x 120	2
8	Стенка торцевая ящика	511 x 120	1
9	Фасад	420 x 597	2
10	Фасад (паз)	194 x 597	1
11	Дно ящика (ДВПО)	541 x 364	1
12	Стенка задняя (ДВПО)	1144 x 297	2

Фурнитура

№п	Наименование	Кол.
30	Эксцентрик	8
31	Шток эксцентрика	8
32	Заглушка эксцентрика	4
33	Шкант 8x30	16
34	Евровинт 7x50	12
35	Заглушка для евровинта	10
36	Ключ для евровинта	1
37	Ножка фиксирующая	4
38	Саморез 4x30	8
39	Петля 4-х шарнирная наруж.	4
40	Саморез 4x16	24
41	Газлифт секретерный	2
42	Подвес (компл.)	2
43	Направляющая 300 (комплект)	2
44	Саморез 3,5x12	22
45	Дюбель с саморезом	2
46	Гвозди 2x20	50
47	Стяжка межсекционная	2
48	Профиль для соедин. ДВП L=1116 мм	1

Сборку производить на строго горизонтальной поверхности.
Перед установкой и креплением задней стенки необходимо проверить диагонали. Они должны быть одинаковыми.

Пример монтажа стыкуемых панелей с эксцентриковыми стяжками и шкантами

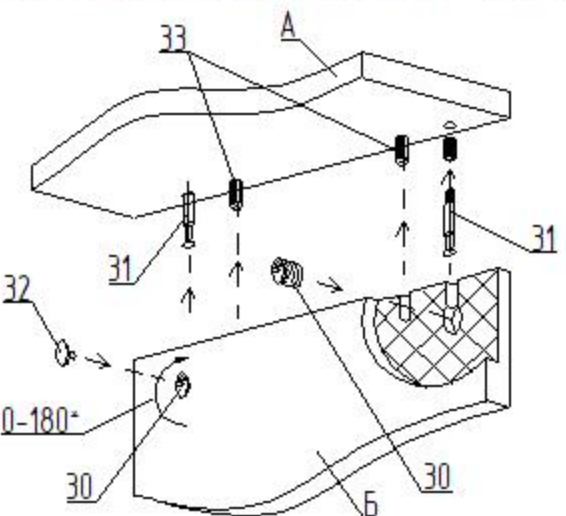

1. Вставить два штока 31 в панель А
2. Вставить два шканта 33 в панель А
3. Насадить на два штока 31 и два шканта 33 на соединяемую панель В
4. Вставить эксцентрики 30 в глухие отверстия и поворотом по часовой стрелке затянуть.
5. Установить заглушки 32 на эксцентрики 30.

Регулирование положения дверей

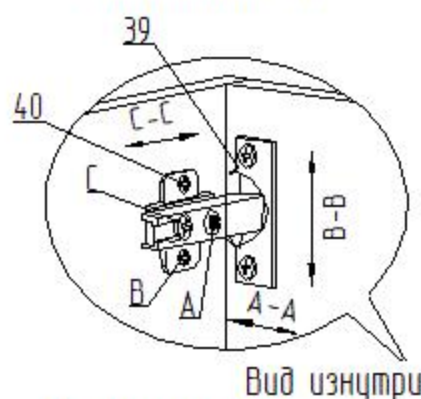

Для изменения положения двери по направлению стрелки С-С ослабить крепежный винт С.
Для изменения положения двери по направлению стрелки А-А использовать регулировочный винт А при ослабленном винте С.
После регулировки затянуть винт С.
Для перемещения двери по вертикали (стрелки В-В) ослабить шурупы В.

Сборка ящика

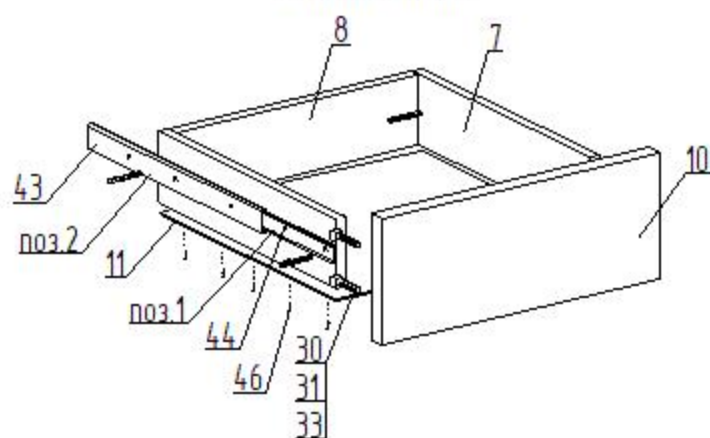

1. Перед креплением направляющих следует собрать ящик
2. Выдвинуть ответную планку направляющей поз.1 и снять ее отжав боковой фиксатор (черный язычок)
3. Прикрутить планку поз.1 к боковой стенке ящика поз.7 саморезами поз.44 согласно указанной разметке
4. Прикрутить направляющую поз.2 к боковой стенке каркаса саморезами поз.44 согласно указанной разметке
5. При монтаже ящика равномерно вставить планки поз.1 и поз.2 друг в друга с двух сторон и задвинуть их до щелчка фиксатора
6. Убедиться, что планки поз.1 зафиксировались в направляющих поз.2 выдвинув ящик несколько раз, если возникли проблемы см. пункт 5

Соединение задних стенок ДВПО соединительным профилем

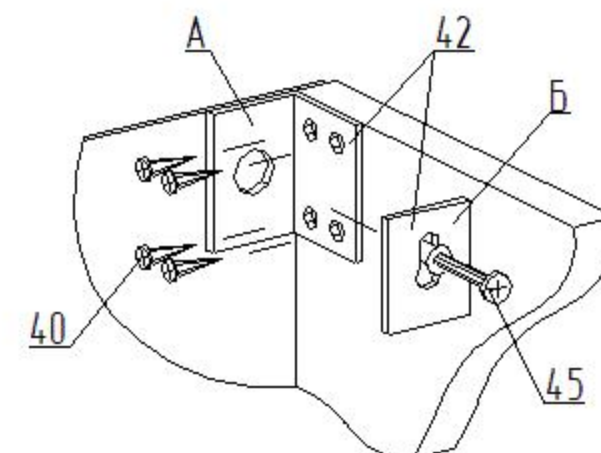
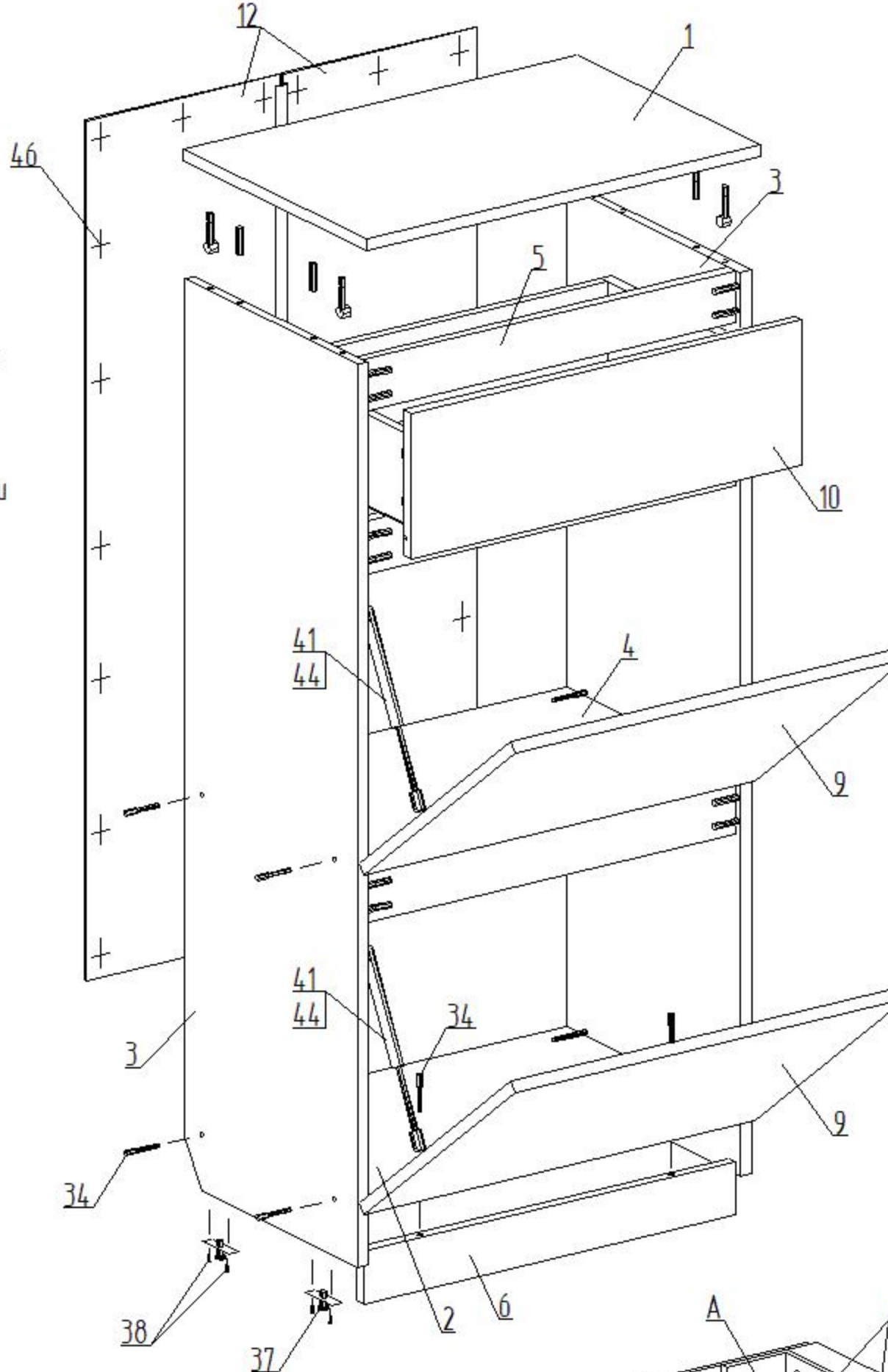
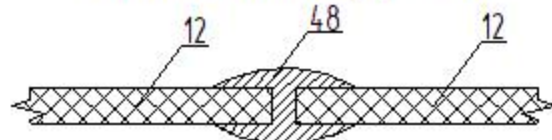

Крепление шкафа к стене на подвес

1. Прикрутить кронштейн подвеса А к боковой стенке шкафа саморезами поз. 40.
2. Разметить отверстия в стене под установку шкафа. Просверлить отверстия.
3. Закрепить шкаф на стене через шайбу подвеса Б дюбелем и саморезом поз. 45.
4. Установить на подвес пластмассовый кожух.

Качество мебели зависит от качества сборки. Рекомендуем доверять сборку специалистам.