

СХЕМА СБОРКИ

Тумба прикроватная с 2 ящиками "Бьянко"
400x400x550

Сборку производить на строго горизонтальной поверхности.
Перед установкой и креплением задней стенки
необходимо проверить диагонали. Они
должны быть одинаковыми.

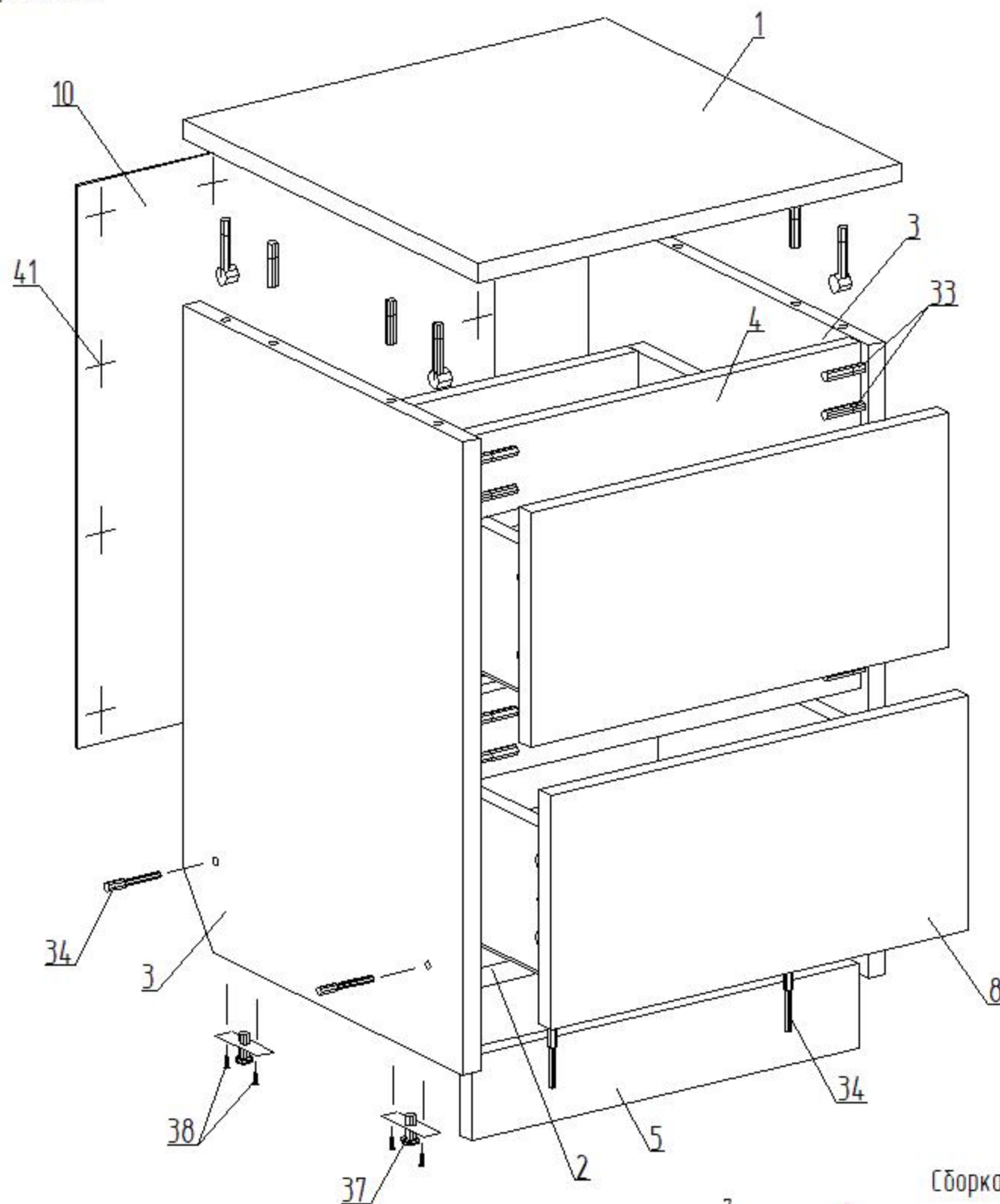

Пример монтажа стыкуемых панелей
с эксцентриковыми стяжками и шкантами

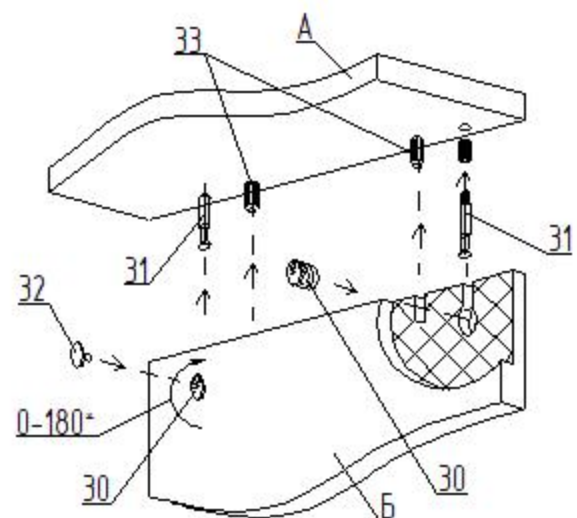

1. Вставить два штока 31 в панель А
2. Вставить два шканта 33 в панель А.
3. Насадить на два штока 31 и два шканта 33 на соединяемую панель Б
4. Вставить эксцентрики 30 в глухие отверстия и поворотом по часовой стрелке затянуть.
5. Установить заглушки 32 на эксцентрики 30.

Детали			
№.п	Наименование	Размер	Кол.
1	Горизонт верхий	401 x 401	1
2	Горизонт нижий	368 x 380	1
3	Стойевая	524 x 380	2
4	Планка	368 x 70	2
5	Сапоз	368 x 70	1
6	Стенка боковая ящика	360 x 120	4
7	Стенка торцевая ящика	311 x 120	2
8	Фасад (паз)	194 x 397	2
9	Дно ящика (ДВПО)	341 x 364	2
10	Стенка задняя (ДВПО)	396 x 466	1

Фурнитура		
№.п	Наименование	Кол.
30	Эксцентрик	12
31	Шток эксцентрика	12
32	Заглушка эксцентрика	8
33	Шкант 8x30	12
34	Евровинт 7x50	10
35	Заглушка для евровинта	4
36	Ключ для евровинта	1
37	Ножка фиксирующая	4
38	Саморез 4x30	8
39	Направляющая 300 (комплект)	2
40	Саморез 3,5x12	24
41	Гвозди 2x20	50

Сборка ящика

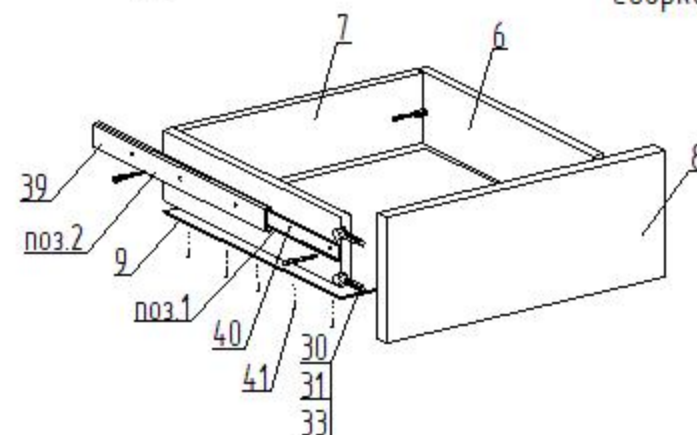

1. Перед креплением направляющих следует собрать ящик
2. Выдвинуть ответную планку направляющей поз.1 и снять ее отжав боковой фиксатор (черный язычок)
3. Прикрутить планку поз.1 к боковой стенке ящика поз.6 саморезами поз.40 согласно указанной разметке
4. Прикрутить направляющую поз.2 к боковой стенке каркаса саморезами поз.40 согласно указанной разметке
5. При монтаже ящика равномерно вставить планки поз.1 и поз.2 друг в друга с двух сторон и задвинуть их до щелчка фиксатора
6. Убедиться, что планки поз.1 зафиксировались в направляющих поз.2 выдвинув ящик несколько раз, если возникли проблемы см. пункт 5