

СХЕМА СБОРКИ

Тумба ТВ "Бьянко"
1400x400x450

Сборку производить на строго горизонтальной поверхности.
Перед установкой и креплением задней стенки необходимо проверить диагонали. Они должны быть одинаковыми.

Детали

№.п	Наименование	Размер	Кол.
1	Горизонт верхий	1401 x 400	1
2	Горизонт нижний	1368 x 380	1
3	Столбовая	430 x 380	2
4	Столбовая	344 x 380	2
5	Горизонт	466 x 380	1
6	Планка	435 x 70	2
7	Столб	1368 x 70	2
8	Стенка боковая ящика	360 x 120	2
9	Стенка торцевая ящика	409 x 120	1
10	Фасад	326 x 463	2
11	Фасад (паз)	194 x 463	1
12	Дно ящика (ДВП)	435 x 364	1
13	Стенка задняя (ДВП)	374 x 456	2
14	Стенка задняя (ДВП)	374 x 479	1

Фурнитура

№.п	Наименование	Кол.
30	Эксцентрик	12
31	Шток эксцентрика	12
32	Заглушка эксцентрика	12
33	Шкант 8x30	16
34	Евровинт 7x50	22
35	Заглушка для евровинта	16
36	Ключ для евровинта	1
37	Ножка фиксирующая	8
38	Саморез 4x30	16
39	Петля 4-х шарнирная наруж.	4
40	Саморез 4x16	16
41	Направляющая 300 (комплект)	1
42	Саморез 3,5x12	12
43	Гвозди 2x20	60
44	Шайба металлическая	10

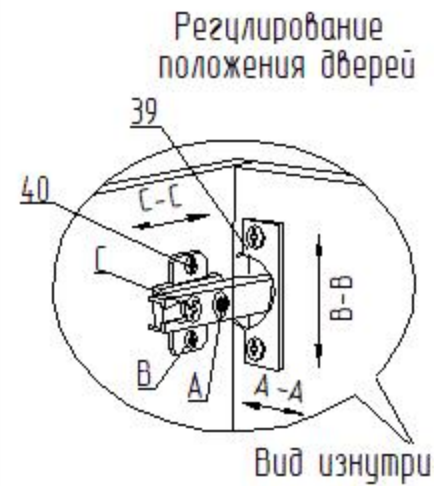
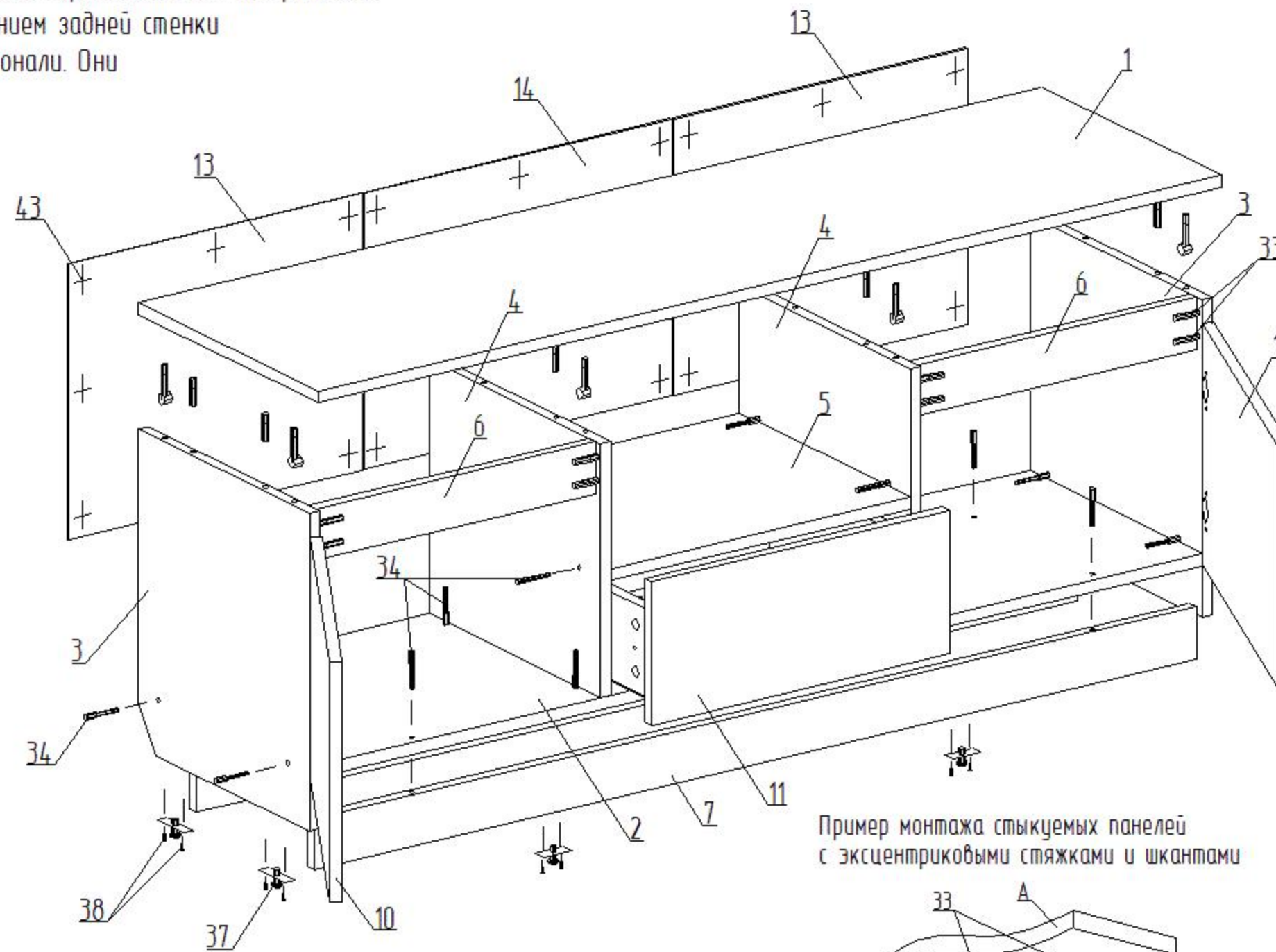

Регулирование положения дверей
Вид изнутри

Для изменения положения двери по направлению стрелки C-C ослабить крепежный винт С.
Для изменения положения двери по направлению стрелки А-А использовать регулировочный винт А при ослабленном винте С. После регулировки затянуть винт С.
Для перемещения двери по вертикали (стрелки В-В) ослабить шурупы В.

Пример монтажа стыкуемых панелей с эксцентриковыми стяжками и шкантами

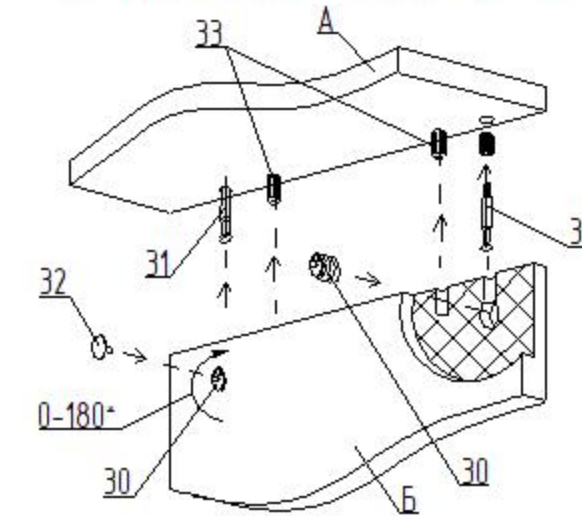

1. Вставить два штока 31 в панель А.
2. Вставить два шканта 33 в панель А.
3. Насадить на два штока 31 и два шканта 33 на соединяемую панель Б.
4. Вставить эксцентрики 30 в глухие отверстия и поворотом по часовой стрелке затянуть.
5. Установить заглушки 32 на эксцентрики 30.

Сборка ящика

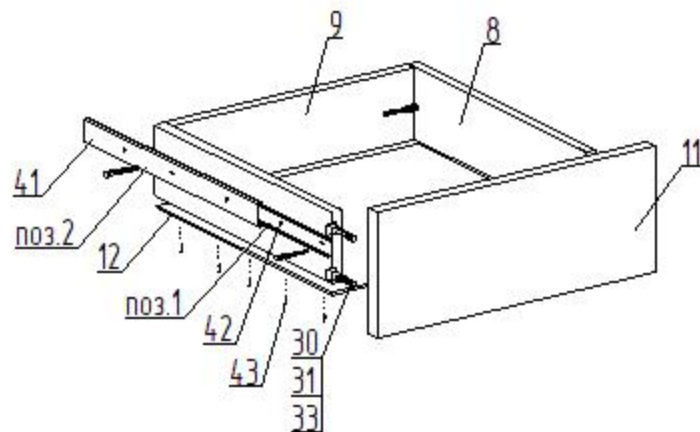

1. Перед креплением направляющих следует собрать ящик
2. Выдвинуть ответную планку направляющей поз.1 и снять ее отжав боковой фиксатор (черный язычок)
3. Прикрутить планку поз.1 к боковой стенке ящика поз.8 саморезами поз.42 согласно указанной разметке
4. Прикрутить направляющую поз.2 к боковой стенке каркаса саморезами поз.42 согласно указанной разметке
5. При монтаже ящика равномерно вставить планки поз.1 и поз.2 друг в друга с двух сторон и задвинуть их до щелчка фиксатора
6. Убедиться, что планки поз.1 зафиксировались в направляющих поз.2 выдвинув ящик несколько раз, если возникли проблемы см. пункт 5

Качество мебели зависит от качества сборки. Рекомендуем доверять сборку специалистам.