

СХЕМА СБОРКИ

Сборку производить на строго горизонтальной поверхности.

Стол примерный
БН 123.04.01.00.00
800 x 760 x 500

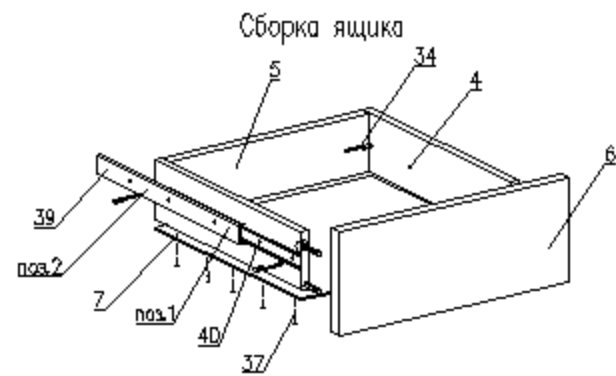

1. Перед креплением направляющих следует собрать ящик.
2. Выдвинуть ответную планку направляющей поз.1 и снять ее отжав боковой фиксатор (черный язычок).
3. Прикрутить планку поз.1 к боковой стенке ящика поз.8 саморезами поз.44 согласно указанной разметке.
4. Прикрутить направляющую поз.2 к боковой стенке каркаса саморезами поз.44 согласно указанной разметке.
5. При монтаже ящика равномерно вставить планки поз.1 и поз.2 друг в друга с двух сторон и задвинуть их до щелчка фиксатора.
6. Убедиться, что планки поз.1 зафиксировались в направляющих поз.2. Выдвинув ящик несколько раз, если возникли проблемы см. пункт 5.

Пример монтажа стягиваемых панелей с эксцентриковыми стяжками и шкантами

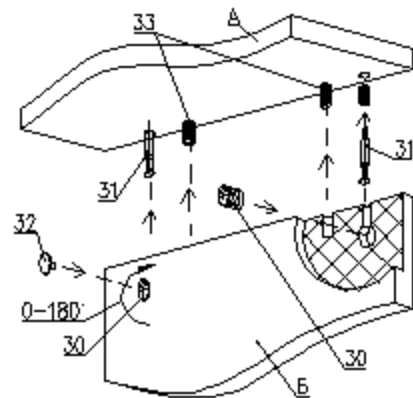

1. Вставить два штока 31 в панель А.
2. Вставить два шканта 33 в панель А.
3. Насадить на два штока 31 и два шканта 33 на соединяемую панель Б.
4. Вставить эксцентрики 30 в углы отверстия и поворотом по часовой стрелке затянуть.
5. Установить заглушки 32 на эксцентрики 30.

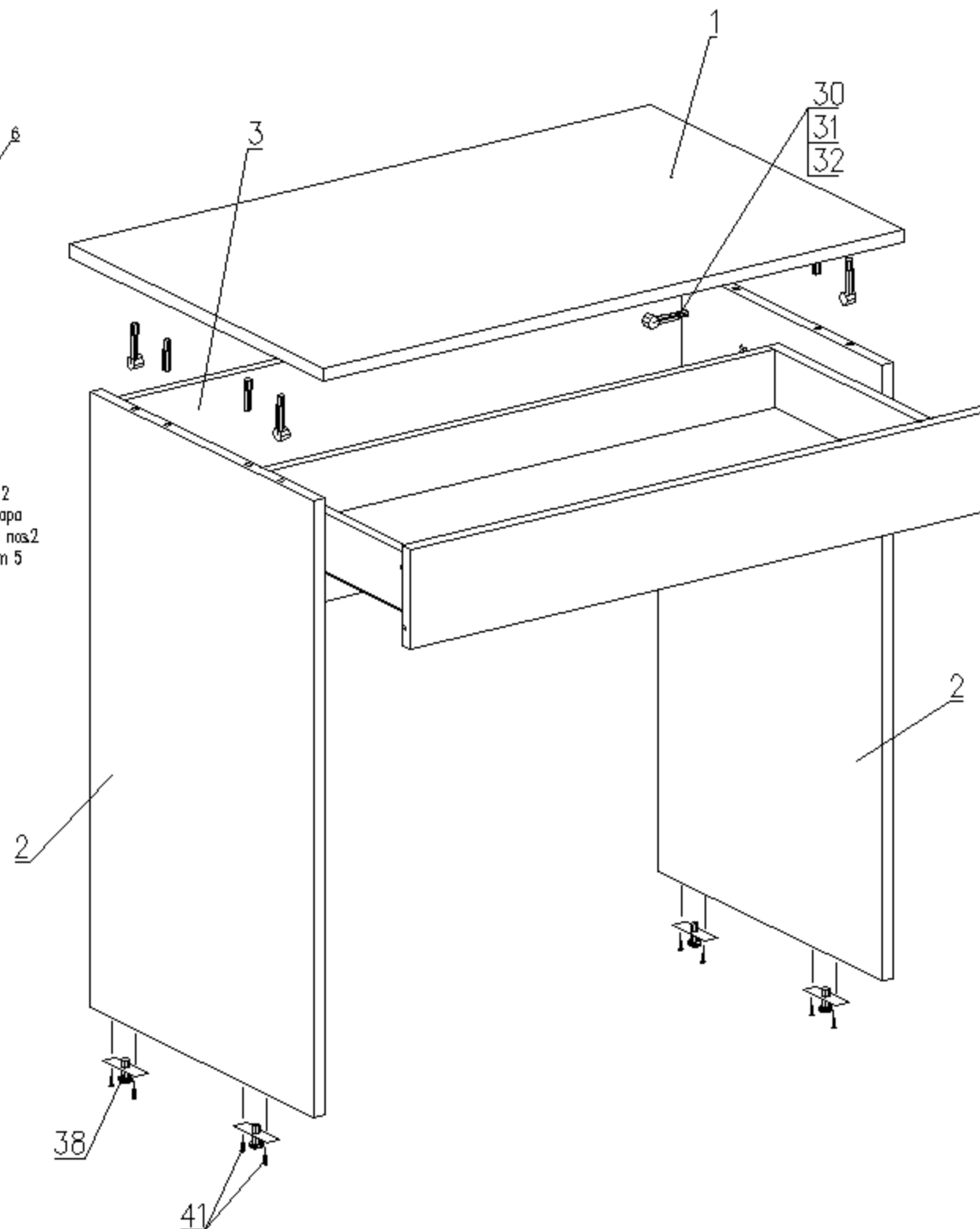

Детали

№.п	Наименование	Размер	Кол.
1	Столешница	800 x 500	1
2	Столешная	740 x 440	2
3	Перег	767 x 300	1
4	Стенка боковая ящика	360 x 70	2
5	Стенка торцевая ящика	711 x 70	1
6	Фасад Кр.1,0 (паз)	118 x 796	1
7	Дно ящика (ДВП)	741 x 364	1

Фурнитура

№.п	Наименование	Кол.
30	Эксцентрик	10
31	Шток эксцентрика	10
32	Заглушка эксцентрика	10
33	Шкант 8x30	6
34	Евровинт 7 x 50	2
35	Заглушка для евровинта	2
36	Ключ для евровинта	1
37	Гвозди 2x20	20
38	Нажка фиксирующая	4
39	Направляющая 300 (комплект)	1
40	Саморез 3,5x12	12
41	Саморез 4x30	8