

СХЕМА СБОРКИ

Сборку производить на строго горизонтальной поверхности.

Пример монтажа стыкуемых панелей с эксцентриковыми стяжками и шкантами

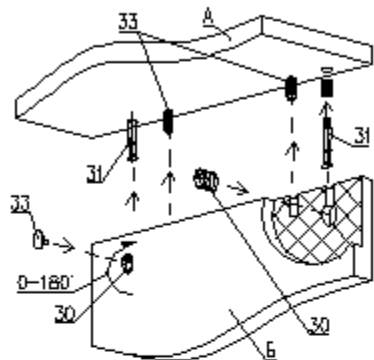

1. Вставить два штока 31 в панель А
2. Вставить два шканта 33 в панель А
3. Насадить на два штока 31 и два шканта 33 на соединяемую панель Б
4. Вставить эксцентрики 30 в лунки отверстия и поворотом по часовой стрелке затянуть
5. Установить заглушки 32 на эксцентрики 30.

Регулирование положения дверей

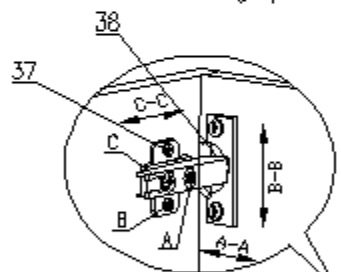

Вид изнутри

Для изменения положения двери по направлению стрелки С-С ослабить крепежный винт С.
 Для изменения положения двери по направлению стрелки А-А использовать регулировочный винт А при ослабленном винте С.
 После регулировки затянуть винт С.
 Для перемещения двери по вертикали (стрелки В-В) ослабить пружины В.

Внимание!!

После сборки изделия соединить его с сопрягаемым шкафом межсекционной стяжкой поз. 45 для чего просверлить стоевых отверстия диаметром 5 мм.

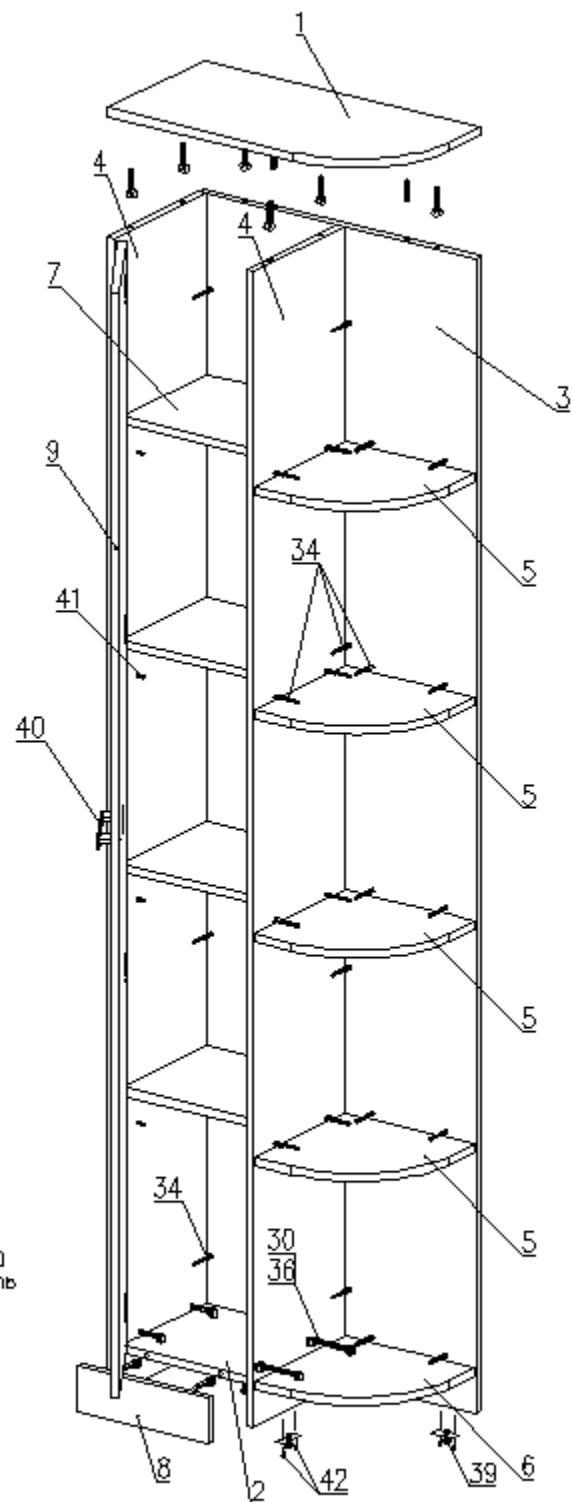

Шкаф-стеллаж "Милана" (левый)

БН 112.76.05.00.00

300 x 600 x 2200

Детали

№.п	Наименование	Размер	Кол.
1	Горизонт верхний R200	301 x 600	1
2	Горизонт нижний	284 x 266	1
3	Стойкая	2180 x 600	1
4	Стойкая	2180 x 284	2
5	Горизонт R200	282 x 282	4
6	Горизонт нижний R200	282 x 282	1
7	Полка	282 x 266	4
8	Панель лицевая	284 x 86	1
9	Фасад	2084 x 277	1

Фурнитура

№.п	Наименование	Кол.
30	Эксцентрик	14
31	Шток эксцентрика	10
32	Заглушка эксцентрика	6
33	Шкант 8x30	2
34	Евровинт 7 x 50	26
35	Ключ для евровинта	1
36	Шток эксцентрика двухсторонний	2
37	Саморез 4x16	16
38	Петля 4-х шарнирная внутр.	4
39	Ножка фиксирующая	4
40	Ручка (контр.)	1
41	Полкодержатель	16
42	Саморез 4x30	8
43	Стяжка межсекционная	4