

СХЕМА СБОРКИ

Сборку производить на строго горизонтальной поверхности. Перед установкой и креплением задней стенки необходимо проверить диагонали. Они должны быть одинаковыми.

Пример монтажа стыкуемых панелей с эксцентриковыми стяжками и шкантами

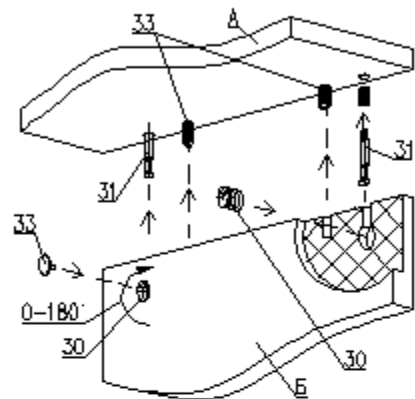

1. Вставить два штока 31 в панель А
2. Вставить два шканта 33 в панель А
3. Насадить на два штока 31 и два шканта 33 на соединяемую панель Б
4. Вставить эксцентрики 30 в кругие отверстия и поворотом по часовой стрелке затянуть
5. Установить заглушки 32 на эксцентрики 30.

Сборка ящика

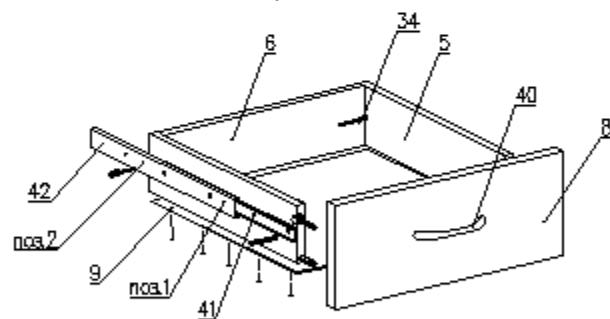

1. Перед креплением направляющих следует собрать ящик
2. Выдвинуть ответную планку направляющей поз.1 и снять ее отжав боковой фиксатор (черный язычок)
3. Прикрутить планку поз.1 к боковой стенке ящика поз.5 саморезами поз.41 согласно указанной разметке
4. Прикрутить направляющую поз.2 к боковой стенке каркаса саморезами поз.41 согласно указанной разметке
5. При монтаже ящика равномерно вставить планки поз.1 и поз.2 друг в друга с двух сторон и закрутить их до щелчка фиксатора
6. Убедиться, что планки поз.1 зафиксировались в направляющих поз.2. Выдвинув ящик несколько раз, если возникли проблемы см. пункт 5

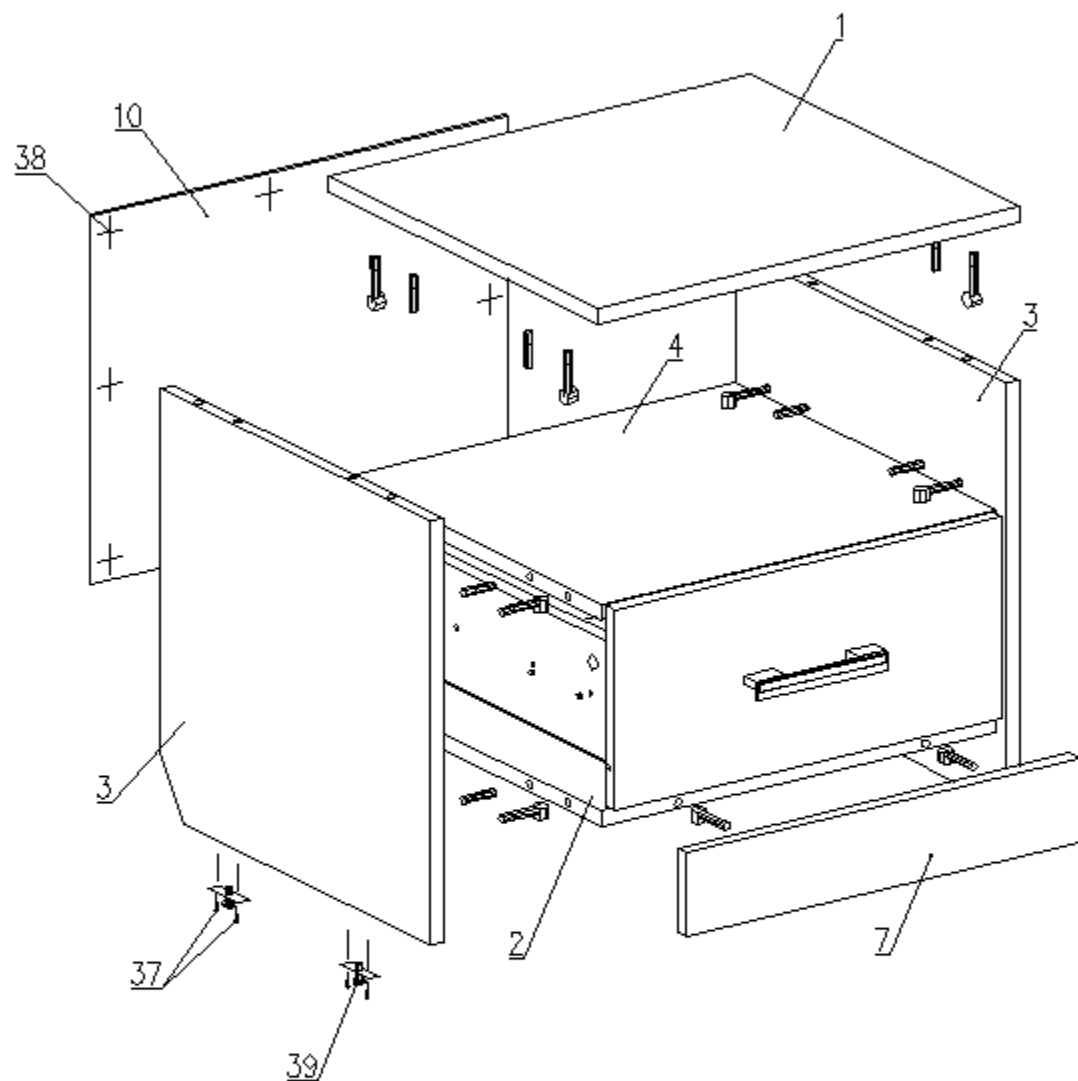

Тумба прикроватная "Милана"

БН 112.76.10.00.00

490 x 450 x 450

Детали

№п	Наименование	Размер	Кол.
1	Горизонт верхний	491 x 450	1
2	Горизонт нижний	458 x 432	1
3	Стойевая	430 x 450	2
4	Горизонт	458 x 432	1
5	Стенка боковая ящика	360 x 120	2
6	Стенка торцевая ящика	401 x 120	1
7	Панель лицевая	458 x 86	1
8	Фасад (паз)	204 x 451	1
9	Дно ящика (ДВП)	365 x 431	1
10	Стенка задняя (ДВП)	374 x 486	1

Фурнитура

№п	Наименование	Кол.
30	Эксцентрик	16
31	Шток эксцентрика	16
32	Заглушка эксцентрика	10
33	Шкант 8x30	14
34	Евровинт 7 x 50	2
35	Заглушка для евровинта	2
36	Ключ для евровинта	1
37	Саморез 4x30	8
38	Гвозди 2x20	35
39	Ножка фиксирующая	4
40	Ручка (компл.)	1
41	Саморез 3,5x12	12
42	Направляющие 300 (комплект)	1