

СХЕМА СБОРКИ

Сборку производить на строго горизонтальной поверхности. Перед установкой и креплением задней стенки необходимо проверить диагонали. Они должны быть одинаковыми.

Пример монтажа стыкуемых панелей с эксцентриковыми стяжками и шкантами

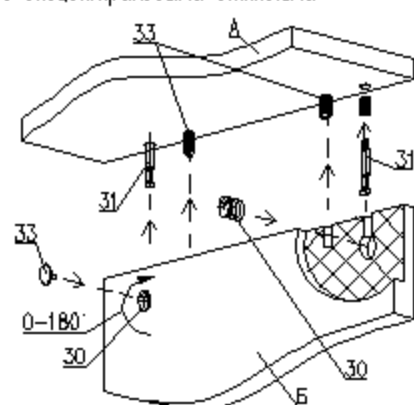

1. Вставить два штока 31 в панель А
2. Вставить два шканта 33 в панель А
3. Насадить на два штока 31 и два шканта 33 на соединяемую панель Б
4. Вставить эксцентрики 30 в глухие отверстия и поворотом по часовой стрелке затянуть
5. Установить заглушки 32 на эксцентрики 30.

Сборка ящика

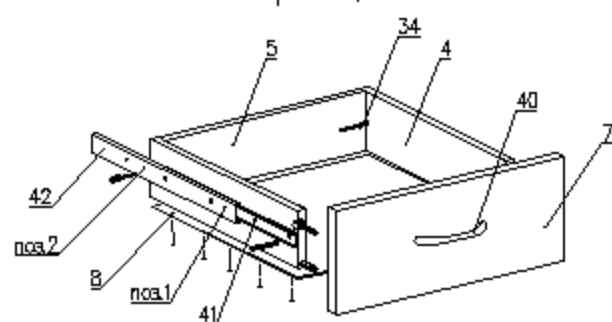

1. Перед креплением направляющих следует собрать ящик
2. Выдвинуть ответную планку направляющей поз.1 и снять ее откидывающий фиксатор (черный язычок)
3. Прикрутить планку поз.1 к боковой стенке ящика поз.4 саморезами поз.41 согласно указанной разметке
4. Прикрутить направляющую поз.2 к боковой стенке каркаса саморезами поз.41 согласно указанной разметке
5. При монтаже ящика равномерно вставить планки поз.1 и поз.2 друг в друга с двух сторон и задвинуть их до щелчка фиксатора
6. Убедиться что планки поз.1 зафиксировались в направляющих поз.2. Выдвинуть ящик несколько раз, если возникли проблемы см. пункт 5

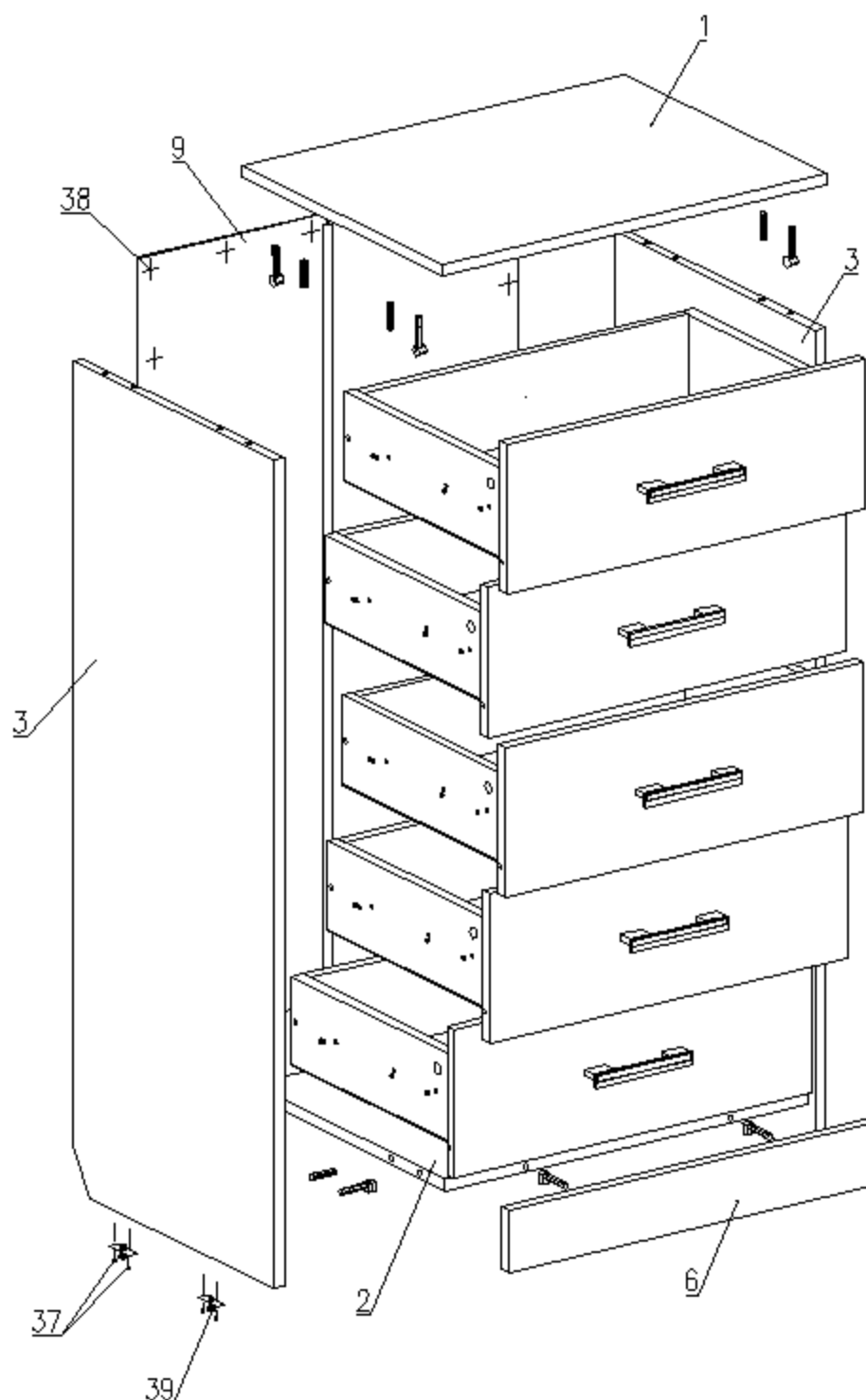

Комод 5 ящиками "Милана"

БН 112.76.08.00.00

600 x 450 x 1150

Детали

№п	Наименование	Размер	Кол.
1	Горизонт верхний	601 x 450	1
2	Горизонт нижний	568 x 432	1
3	Стойевая	1130 x 450	2
4	Стенка боковая ящика	360 x 120	10
5	Стенка торцевая ящика	511 x 120	5
6	Панель лицевая	568 x 86	1
7	Фасад (паз)	204 x 561	5
8	Дно ящика (ДВП)	365 x 541	5
9	Стенка задняя (ДВП)	1074 x 296	2

Фурнитура

№п	Наименование	Кол.
30	Эксцентрик	20
31	Шток эксцентрика	20
32	Заглушка эксцентрика	14
33	Шкант 8x30	18
34	Евровинт 7 x 50	10
35	Заглушка для евровинта	10
36	Ключ для евровинта	1
37	Саморез 4x30	8
38	Гвозди 2x20	110
39	Ножка фиксирующая	4
40	Ручка (компл.)	5
41	Саморез 3,5x12	60
42	Направляющие 300 (комплект)	5
43	Профиль для соединения ДВП L=1044 мм	1

Соединение задних стенок ЛДСП соединительным профилем

