

## СХЕМА СБОРКИ

Сборку производить на строго горизонтальной поверхности. Перед установкой и креплением задней стенки необходимо проверить диагонали. Они должны быть одинаковыми.

Регулирование положения дверей

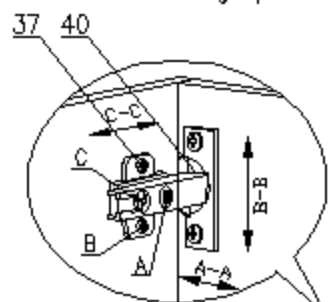

Вид изнутри

Для изменения положения двери по направлению стрелки C-C ослабить крепежный винт C.  
Для изменения положения двери по направлению стрелки A-A использовать регулировочный винт A при ослабленном винте C.  
После регулировки затянуть винт C.  
Для перемещения двери по вертикали (стрелки B-B) ослабить шурупы B.

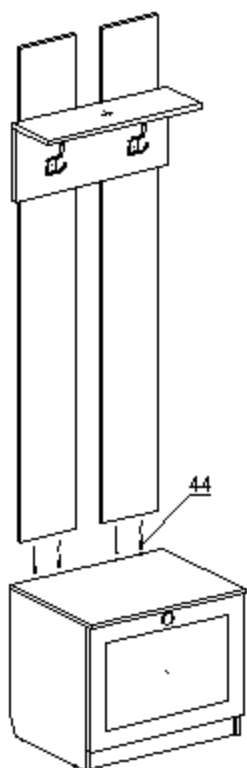

При совместной установке модуля тумба 1-ств и панель под бешаки рекомендуется скрепить их между собой саморезами поз. 44 согласно разметки на детали поз. 1

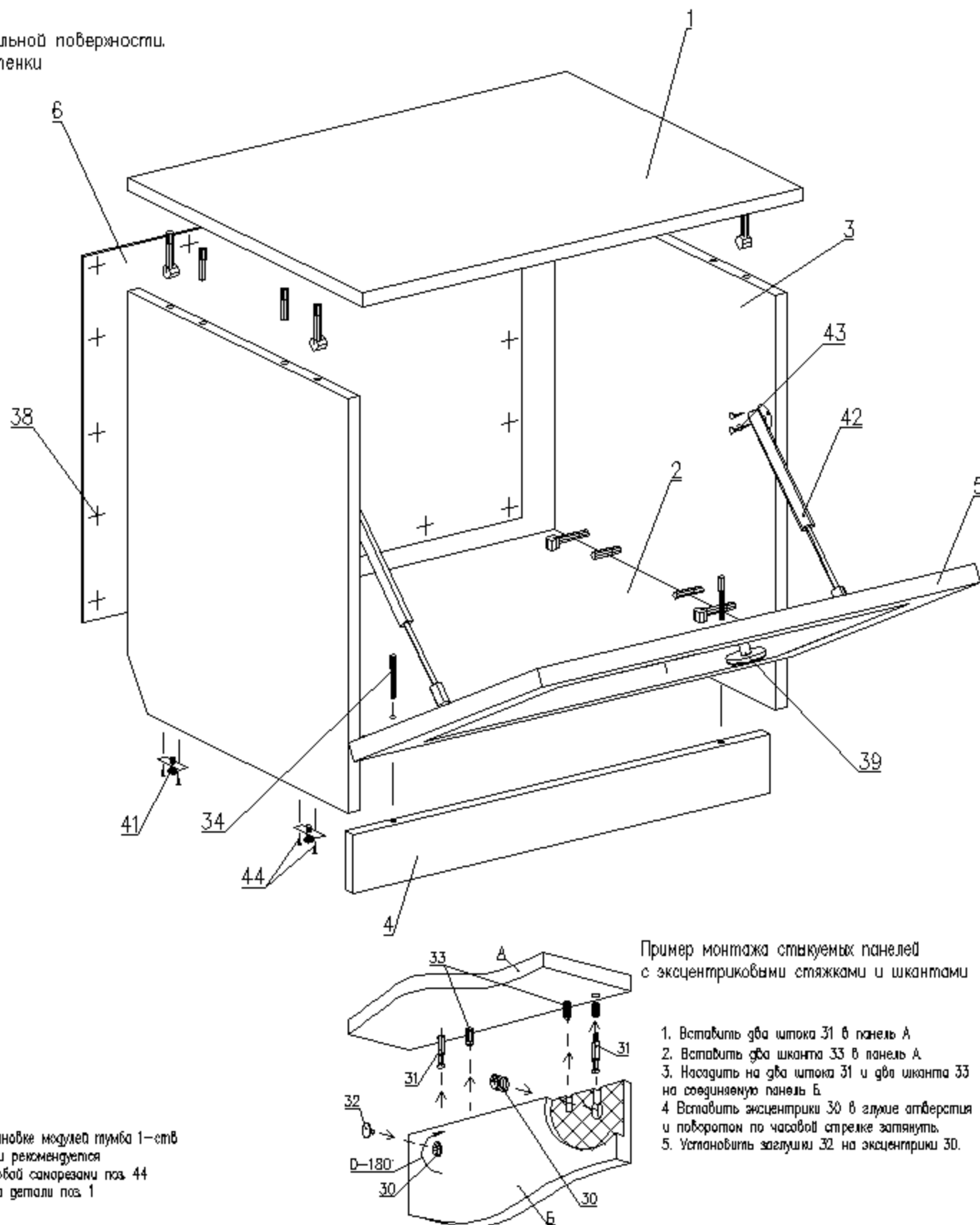

Пример монтажа стьюемых панелей с эксцентриковыми стяжками и шкантами

1. Вставить два штока 31 в панель А.
2. Вставить два шканта 33 в панель А.
3. Насадить на два штока 31 и два шканта 33 на соединяемую панель Б.
4. Вставить эксцентрики 30 в глухие отверстия и поворотом по часовой стрелке затянуть.
5. Установить заглушки 32 на эксцентрики 30.

Тумба 1-ств "Филадельфия"  
БН 126.29.15.00.00  
600 x 460 x 510

### Детали

№.п	Наименование	Размер	Кол.
1	Горизонт верхний	600 x 460	1
2	Горизонт нижний	568 x 430	1
3	Стойбовая	492 x 430	2
4	Сайог	568 x 70	1
5	Фасад (рамка)	418 x 598	1
6	Стенка задняя (ДВП)	436 x 598	1

### Фурнитура

№.п	Наименование	Кол.
30	Эксцентрик	8
31	Шток эксцентрика	8
32	Заглушка эксцентрика	4
33	Шкант 8x30	8
34	Евровинт 7 x 50	2
35	Заглушка для евровинта	2
36	Ключ для евровинта	1
37	Саморез 4x16	8
38	Гвозди 2x20	20
39	Ручка (компл.)	1
40	Петля 4-х шарнирная	2
41	Ножка фиксирующая	4
42	Газлифт секретерный	2
43	Саморез 3,5x12	10
44	Саморез 4x30	12