

## СХЕМА СБОРКИ

Сборку производить на строго горизонтальной поверхности. Перед установкой и креплением задней стенки необходимо проверить диагонали. Они должны быть одинаковыми.

Регулирование положения дверей

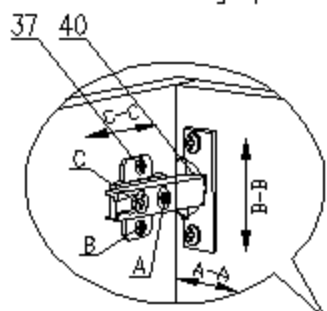

Вид изнутри

Для изменения положения двери по направлению стрелки С-С ослабить крепежный винт С.  
Для изменения положения двери по направлению стрелки А-А использовать регулировочный винт А при ослабленном винте С.  
После регулировки затянуть винт С.  
Для перемещения двери по вертикали (стрелки В-В) ослабить шурупы В.

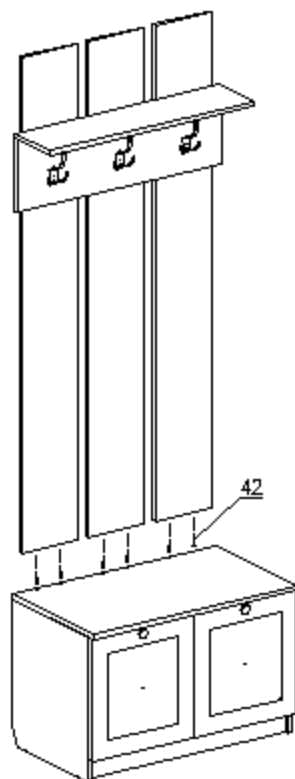

При совместной установке модуля тумба 2-ств и панель под вешалки рекомендуется скрепить их между собой саморезами поз. 42 согласно разметки на детали поз. 1

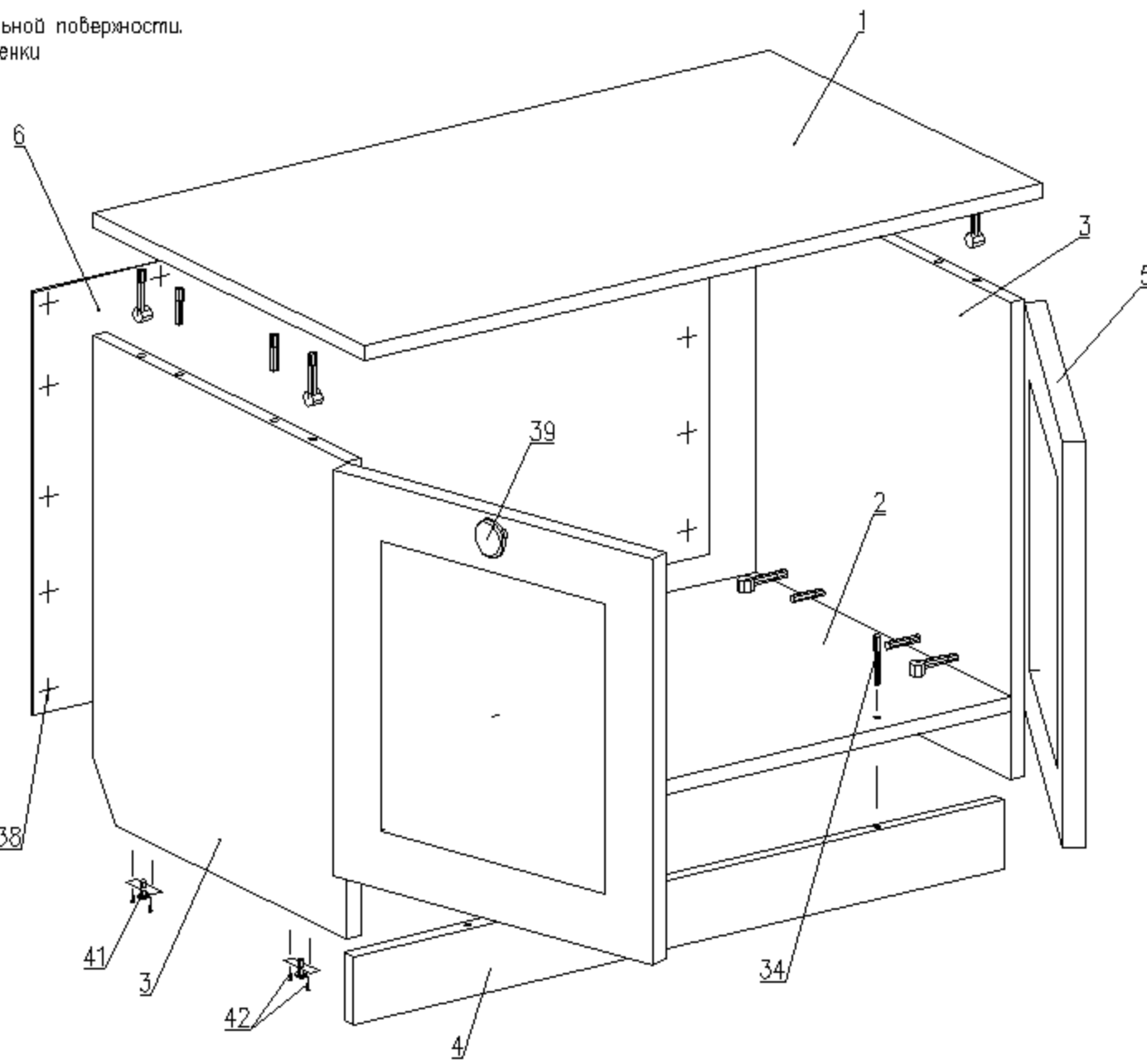

Тумба 2-ств "Филадельфия"  
БН 126.29.17.00.00  
800 x 460 x 510

### Детали

№п	Наименование	Размер	Кол.
1	Горизонт верхний	800 x 460	1
2	Горизонт нижний	768 x 430	1
3	Стойбовая	492 x 430	2
4	Сапог	768 x 70	1
5	Фасад (рамка)	418 x 398	2
6	Стенка задняя (ДВП)	798 x 436	1

### Фурнитура

№п	Наименование	Кол.
30	Эксцентрик	8
31	Шток эксцентрика	8
32	Заглушка эксцентрика	4
33	Шкант 8x30	8
34	Евровинт 7 x 50	2
35	Заглушка для евровинта	2
36	Ключ для евровинта	1
37	Саморез 4x16	16
38	Гвозди 2x20	20
39	Ручка (компл.)	2
40	Петля 4-х шарнирная	4
41	Ножка фиксирующая	4
42	Саморез 4x30	14

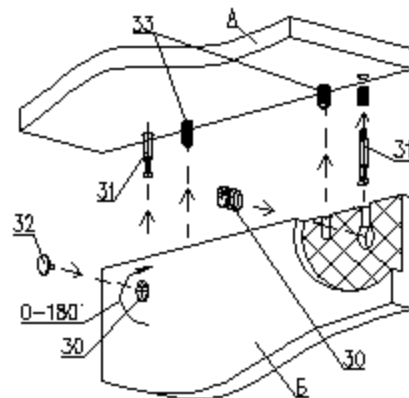

Пример монтажа стыкуемых панелей с эксцентриковыми стяжками и шкантами

1. Вставить два штока 31 в панель А
2. Вставить два шканта 33 в панель А
3. Насадить на два штока 31 и два шканта 33 на соединяемую панель Б
4. Вставить эксцентрики 30 в елкие отверстия и поворотом по часовой стрелке затянуть
5. Установить заглушки 32 на эксцентрики 30.