

СХЕМА СБОРКИ

Сборку производить на строго горизонтальной поверхности. Перед установкой и креплением задней стенки необходимо проверить диагонали. Они должны быть одинаковыми.

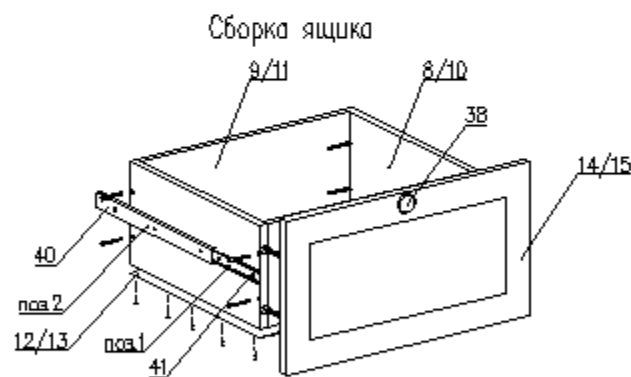
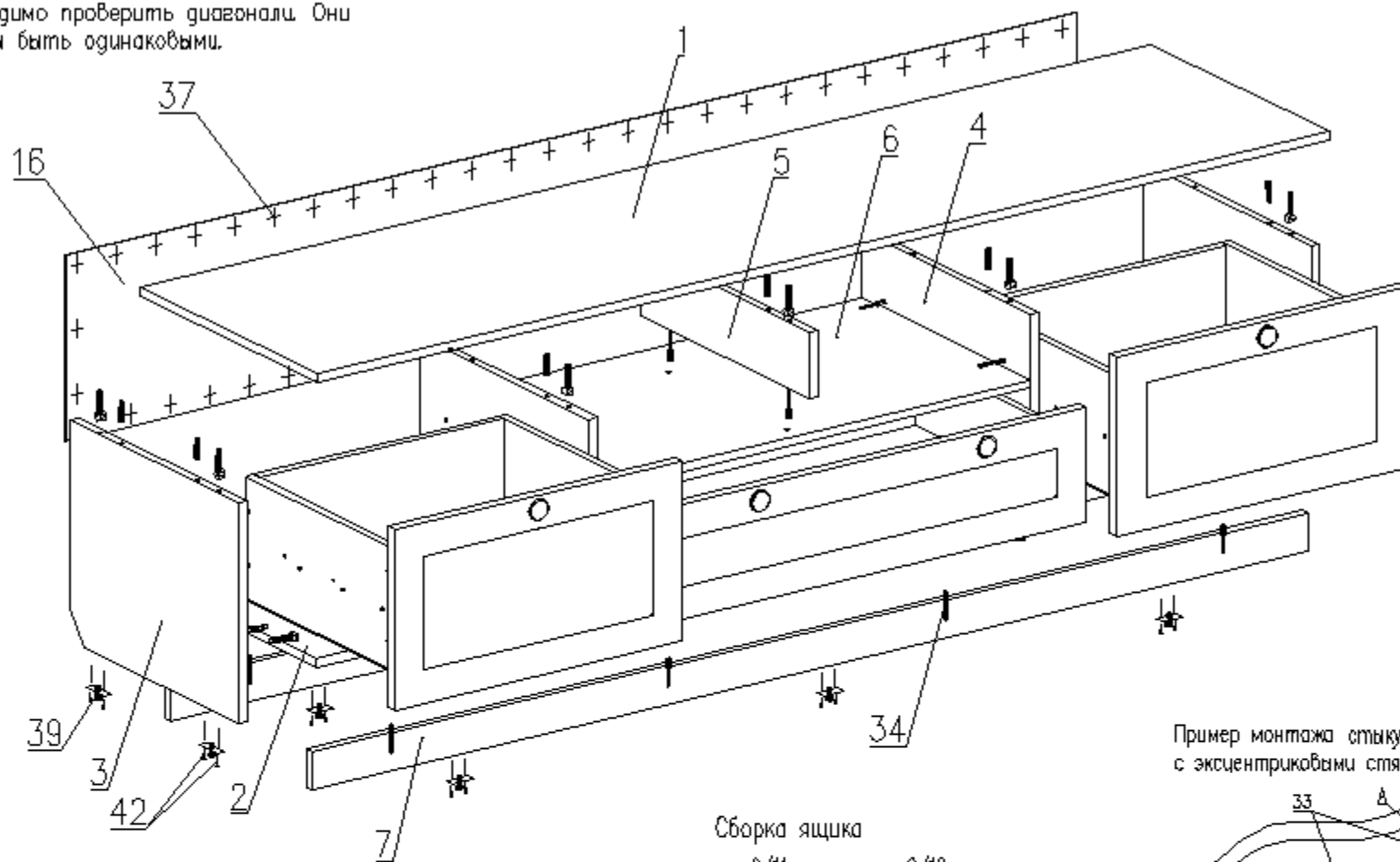

1. Перед креплением направляющих следует собрать ящик
2. Выдвинуть ответную планку направляющей поз.1 и снять ее отжав боковой фиксатор (черный язычок)
3. Прикрутить планку поз.1 к боковой стенке ящика поз.8/10 саморезами поз.42 согласно указанной разметке
4. Прикрутить направляющую поз.2 к боковой стенке каркаса саморезами поз.42 согласно указанной разметке
5. При монтаже ящика равномерно вставить планки поз.1 и поз.2 друг в друга с двух сторон и задвинуть их до щелчка фиксатора
6. Убедиться, что планки поз.1 зафиксировались в направляющих поз.2 выдвинув ящик несколько раз, если возникли проблемы см. пункт 5

Пример монтажа стыкуемых панелей с эксцентриковыми стяжками и шкантами

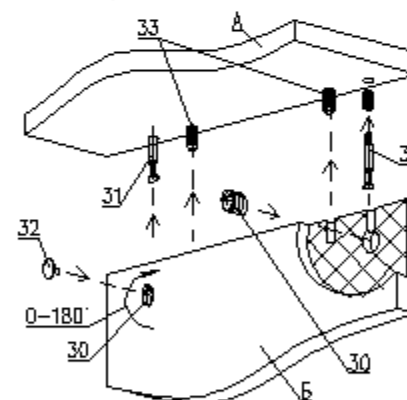

1. Вставить два штока 31 в панель А
2. Вставить два шканта 33 в панель А
3. Насадить на два штока 31 и два шканта 33 на соединяемую панель Б
4. Вставить эксцентрики 30 в злупе отверстия и поворотом по часовой стрелке затянуть
5. Установить заглушки 32 на эксцентрики 30.

Тумба под ТВ "Филадельфия"

БН 126.29.05.00.00

2100 x 530 x 420

Детали

№.п	Наименование	Размер	Кол.
1	Столешница	2100 x 530	1
2	Горизонт нижний	2068 x 500	1
3	Столешная	400 x 500	2
4	Столешная	314 x 500	2
5	Столешная	120 x 500	1
6	Горизонт	900 x 500	1
7	Сапог	2068 x 70	2
8	Стенка боковая ящика	460 x 120	2
9	Стенка торцевая ящика	843 x 120	2
10	Стенка боковая ящика	460 x 220	4
11	Стенка торцевая ящика	511 x 220	4
12	Дно ящика (ДВП)	873 x 458	1
13	Дно ящика (ДВП)	541 x 458	2
14	Фасад (рамка)	208 x 898	1
15	Фасад (рамка)	327 x 598	2
16	Стенка задняя (ДВП)	2098 x 344	1

Фурнитура

№.п	Наименование	Кол.
30	Эксцентрик	26
31	Шток эксцентрика	26
32	Заглушка эксцентрика	26
33	Шкант 8x30	14
34	Евровинт 7 x 50	38
35	Заглушка для евровинта	38
36	Ключ для евровинта	1
37	Гвозди 2x20	90
38	Ручка (компл.)	4
39	Ножка фиксирующая	10
40	Направляющая 400 (комплект)	3
41	Саморез 3,5x12	36
42	Саморез 4x30	20