

СХЕМА СБОРКИ

Комод с 4 ящиками "Вита"
800 x 450 x 930

Детали

№.п	Наименование	Размер	Кол.
1	Горизонт верхий	800 x 450	1
2	Горизонт нижий	800 x 430	1
3	Стойевая	879 x 430	2
4	Стенка боковая ящика	411 x 150	8
5	Стенка торцевая ящика	711 x 150	8
6	Фасад (МДФ)	219 x 798	4
7	Дно ящика (ДВП)	741 x 409	4
8	Стенка задняя (ДВП)	908 x 397	2

Фурнитура

№.п	Наименование	Кол.
30	Эксцентрик	20
31	Шток эксцентрика	20
32	Заглушка эксцентрика	16
33	Шкант 8x30	4
34	Евровинт 7x50	20
35	Ключ для евровинта	1
36	Ножка регулируемая	4
37	Саморез 4x16	16
38	Ручка профильная 284 мм	4
39	Направляющая 400 (комплект)	4
40	Саморез 3,5x12	56
41	Гвозди 2x20	110
42	Профиль для соедин. ДВП L=879 мм	1

Соединение задних стенок ДВП
соединительным профилем

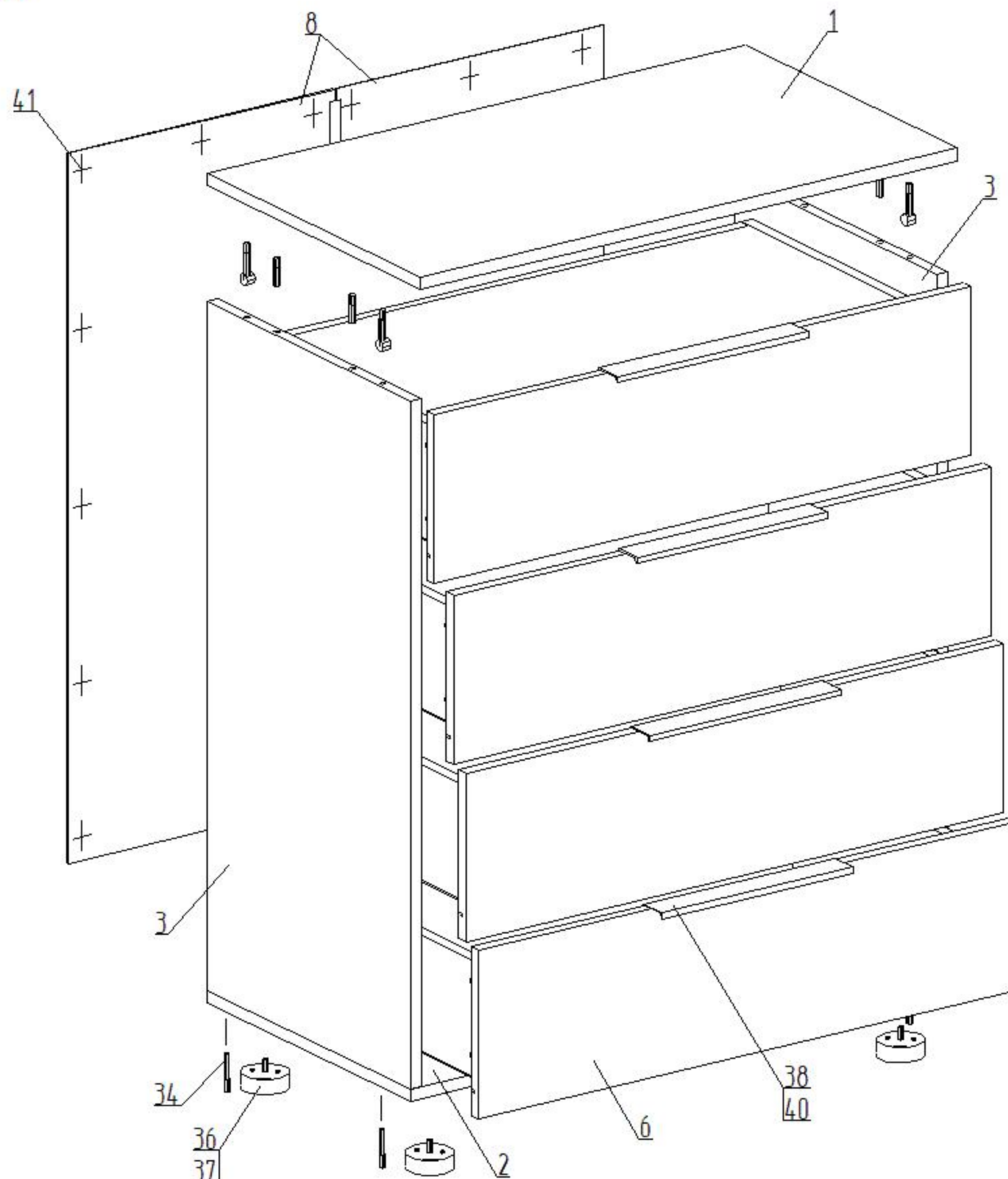
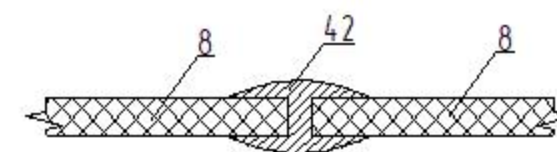

Пример монтажа стыкуемых панелей
с эксцентриковыми стяжками и шкантами

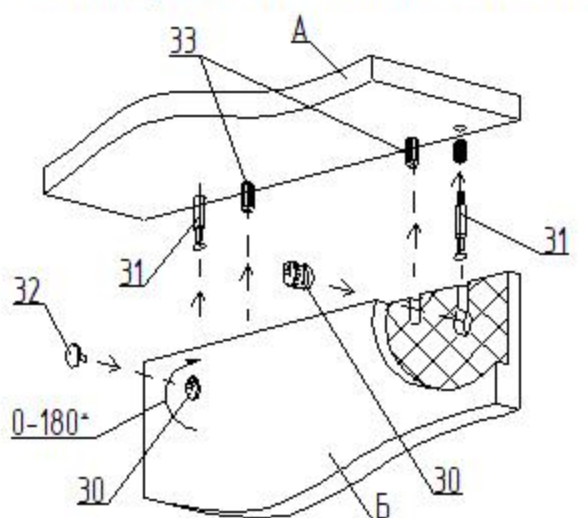

1. Вставить два штока 31 в панель А
2. Вставить два шканта 33 в панель А.
3. Насадить на два штока 31 и два шканта 33 на соединяемую панель Б
4. Вставить эксцентрики 30 в глухие отверстия и поворотом по часовой стрелке затянуть.
5. Установить заглушки 32 на эксцентрики 30.

Сборка ящика

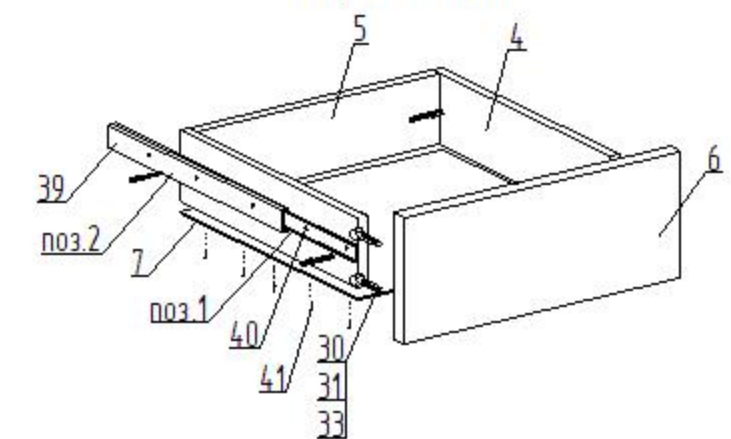

1. Перед креплением направляющих следует собрать ящик
2. Выдвинуть ответную планку направляющей поз.1 и снять ее отжав боковой фиксатор (черный язычок)
3. Прикрутить планку поз.1 к боковой стенке ящика поз.4 саморезами поз.40 согласно указанной разметке
4. Прикрутить направляющую поз.2 к боковой стенке каркаса саморезами поз.40 согласно указанной разметке
5. При монтаже ящика равномерно вставить планки поз.1 и поз.2 друг в друга с двух сторон и задвинуть их до щелчка фиксатора
6. Убедиться, что планки поз.1 зафиксировались в направляющих поз.2 выдвинув ящик несколько раз, если возникли проблемы см.пункт 5

Качество мебели зависит от качества сборки. Рекомендуем доверять сборку специалистам.