

СХЕМА СБОРКИ

Тумба ТВ "Вита"
2000 x 520 x 420

Сборку производить на строго горизонтальной поверхности.
Перед установкой и креплением задней стенки необходимо проверить диагонали. Они должны быть одинаковыми.

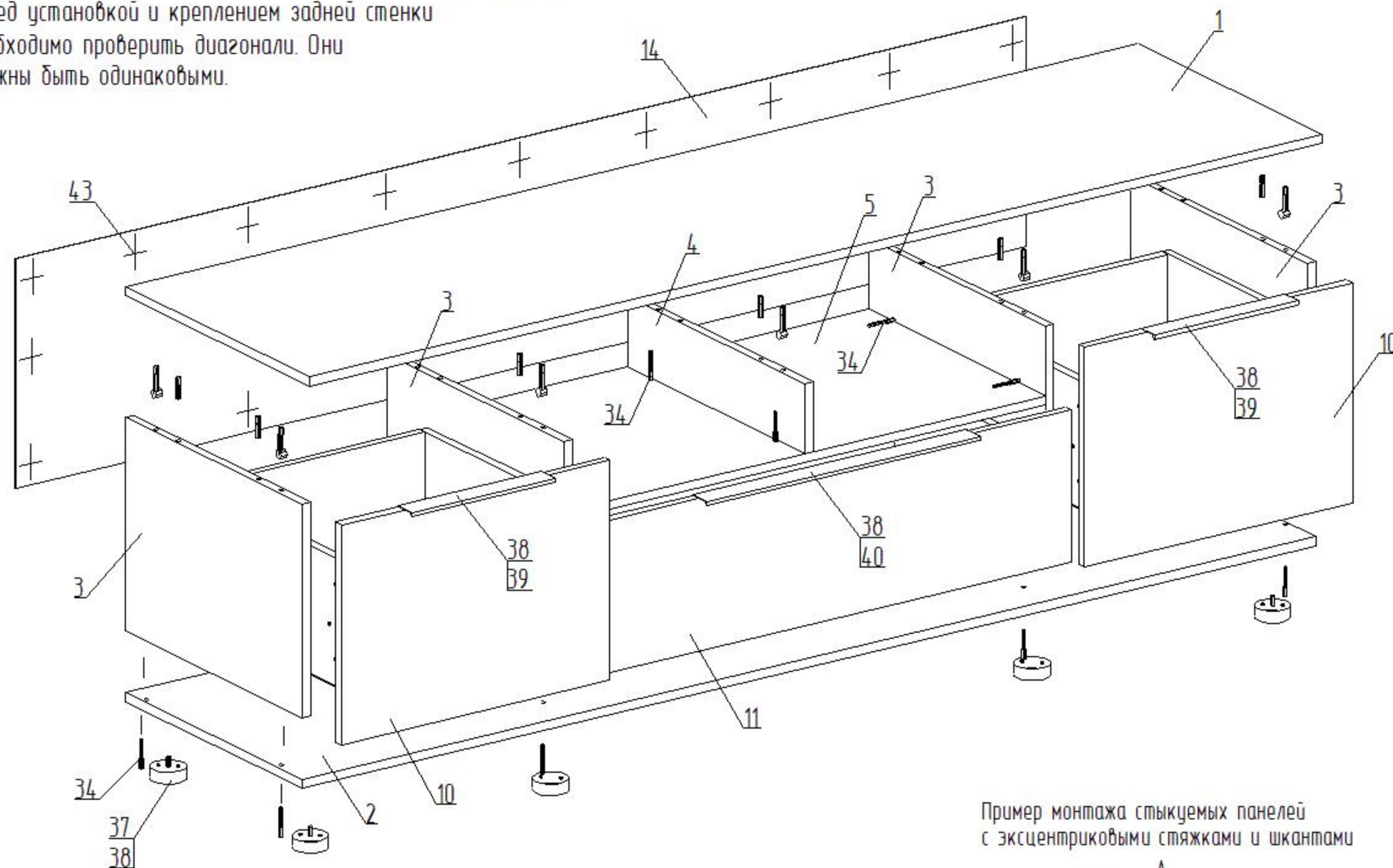

Детали

№.п	Наименование	Размер	Кол.
1	Горизонт верхий	2000 x 520	1
2	Горизонт нижний	2000 x 500	1
3	Столешница	368 x 500	4
4	Столешница	120 x 500	1
5	Горизонт	934 x 500	1
6	Стенка боковая ящика	460 x 220	4
7	Стенка торцевая ящика	444 x 220	4
8	Стенка боковая ящика	460 x 150	2
9	Стенка торцевая ящика	877 x 150	2
10	Фасад (МДФ)	379 x 531	2
11	Фасад (МДФ)	262 x 931	1
12	Дно ящика (ДВП)	474 x 458	2
13	Дно ящика (ДВП)	907 x 458	1
14	Стенка задняя (ДВП)	1996 x 396	1

Фурнитура

№.п	Наименование	Кол.
30	Эксцентрик	22
31	Шток эксцентрика	22
32	Заглушка эксцентрика	14
33	Шкант 8x30	10
34	Евровинт 7x50	34
35	Ключ для евровинта	1
36	Заглушка евровинта	8
37	Ножка регулируемая	8
38	Саморез 4x16	32
39	Ручка профильная 284 мм	2
40	Ручка профильная 540 мм	1
41	Направляющая 400 (комплект)	3
42	Саморез 3,5x12	43
43	Гвозди 2x20	110
44	Стяжка межсекционная	2

Сборка ящика

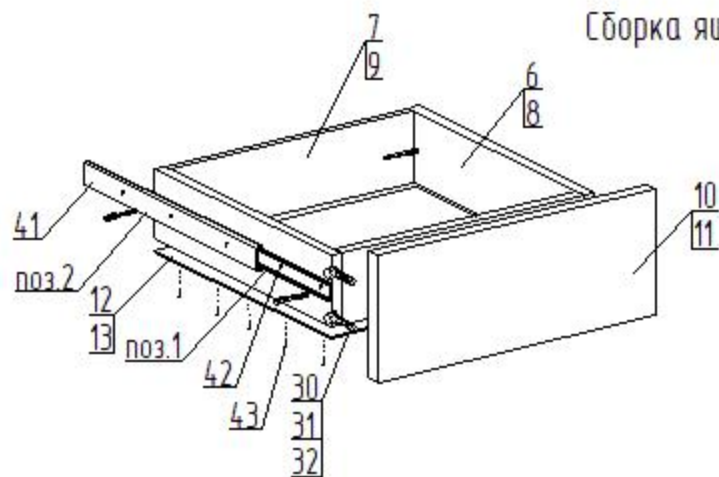

1. Перед креплением направляющих следует собрать ящик
2. Выдвинуть ответную планку направляющей поз.1 и снять ее отжав боковой фиксатор (черный язычок)
3. Прикрутить планку поз.1 к боковой стенке ящика поз.6/8 саморезами поз.42 согласно указанной разметке
4. Прикрутить направляющую поз.2 к боковой стенке каркаса саморезами поз.42 согласно указанной разметке
5. При монтаже ящика равномерно вставить планки поз.1 и поз.2 друг в друга с двух сторон и задвинуть их до щелчка фиксатора
6. Убедиться, что планки поз.1 зафиксировались в направляющих поз.2 выдвинув ящик несколько раз, если возникли проблемы см.пункт 5

Пример монтажа стыкуемых панелей с эксцентриковыми стяжками и шкантами

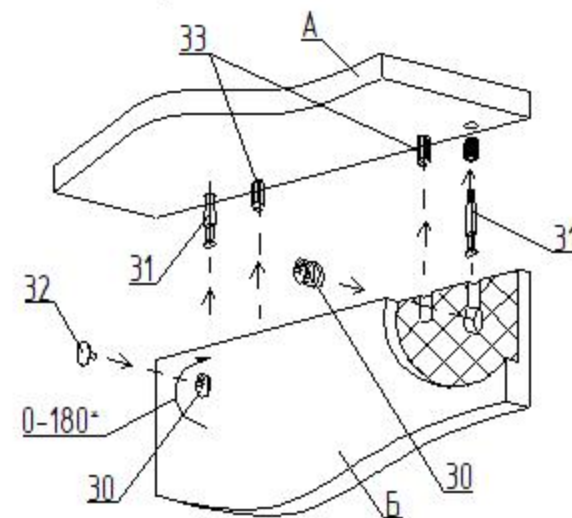

1. Вставить два штока 31 в панель А
2. Вставить два шканта 33 в панель А
3. Насадить на два штока 31 и два шканта 33 на соединяемую панель Б
4. Вставить эксцентрики 30 в глухие отверстия и поворотом по часовой стрелке затянуть
5. Установить заглушки 32 на эксцентрики 30.