

СХЕМА СБОРКИ

Сборку производить на строго горизонтальной поверхности. Перед установкой и креплением задней стенки необходимо проверить диагонали. Они должны быть одинаковыми.

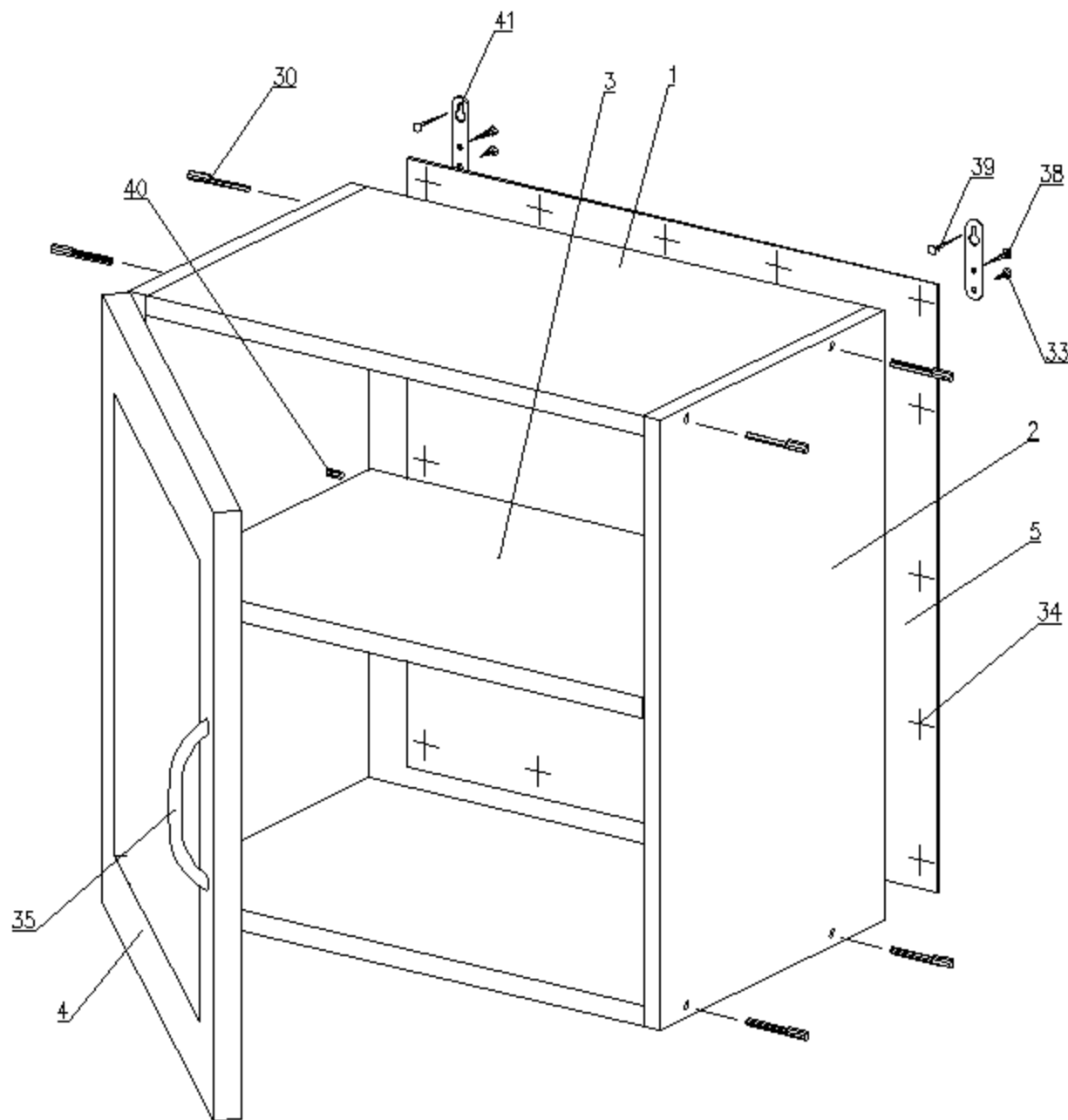

Внимание!!!
Детали изделия универсальные.
Возможна сборка правого и левого исполнения.

Шкаф настенный "Александрия"/"Агата"
БН 126.15.09.00.00
500 x 330 x 500

Детали

№ п	Наименование	Размер	Кол
1	Горизонт	468 x 300	2
2	Стенка боковая	500 x 300	2
3	Полка	466 x 300	1
4	Фасад (рамка)	498 x 498	1
5	Стенка задняя (ДВП)	498 x 498	1

Фурнитура

№ п	Наименование	Кол
30	Евровинт 7 x 50	8
31	Заглушка для евравинта	8
32	Ключ для евравинта	1
33	Саморез 4x16	10
34	Гвозди 2x20	12
35	Ручка (компл.)	1
36	Петля 4-х шарнирная	2
37	Стяжка межсекционная	2
38	Саморез 4x30	2
39	Дюбель с саморезом	2
40	Полкодержатель	4
41	Навес прямой	2

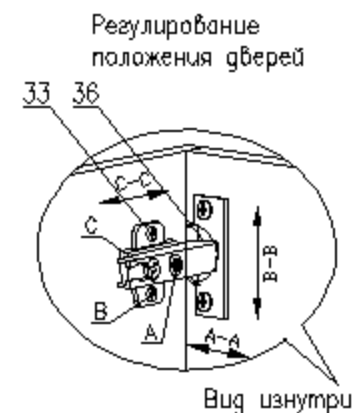

Для изменения положения двери по направлению стрелки С-С ослабить крепежный винт С.
Для изменения положения двери по направлению стрелки А-А использовать регулировочный винт А при ослабленном винте С.
После регулировки затянуть винт С.
Для перемещения двери по вертикали (стрелки В-В) ослабить шурупы В.