

СХЕМА СБОРКИ

Тумба прикроватная с 2 ящиками "Лео"
450 x 350 x 500

Сборку производить на строго горизонтальной поверхности.

Перед установкой и креплением задней стенки необходимо проверить диагонали. Они должны быть одинаковыми.

Пример монтажа стыкуемых панелей с эксцентриковыми стяжками и шкантами

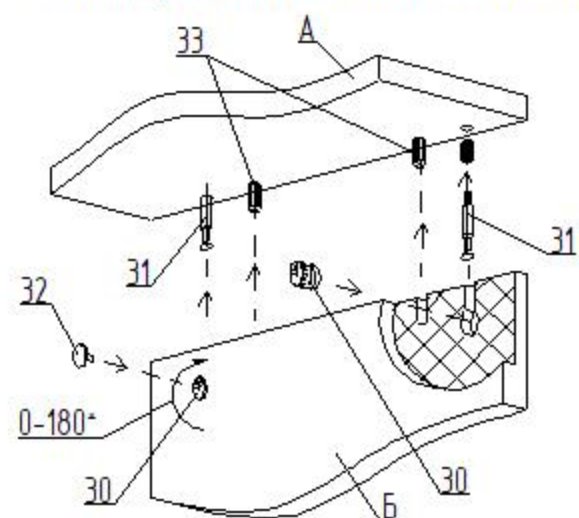

1. Вставить два штока 31 в панель А
2. Вставить два шканта 33 в панель А.
3. Насадить на два штока 31 и два шканта 33 на соединяемую панель Б
4. Вставить эксцентрики 30 в глухие отверстия и поворотом по часовой стрелке затянуть.
5. Установить заглушки 32 на эксцентрики 30.

Сборка ящика

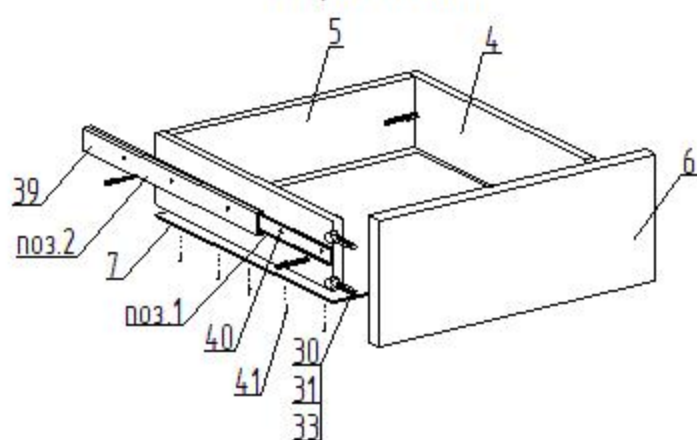

1. Перед креплением направляющих следует собрать ящик
2. Выдвинуть ответную планку направляющей поз.1 и снять ее отжав боковой фиксатор (черный язычок)
3. Прикрутить планку поз.1 к боковой стенке ящика поз.4 саморезами поз.40 согласно указанной разметке
4. Прикрутить направляющую поз.2 к боковой стенке каркаса саморезами поз.40 согласно указанной разметке
5. При монтаже ящика равномерно вставить планки поз.1 и поз.2 друг в друга с двух сторон и задвинуть их до щелчка фиксатора
6. Убедиться, что планки поз.1 зафиксировались в направляющих поз.2 выдвинув ящик несколько раз, если возникли проблемы см.пункт 5

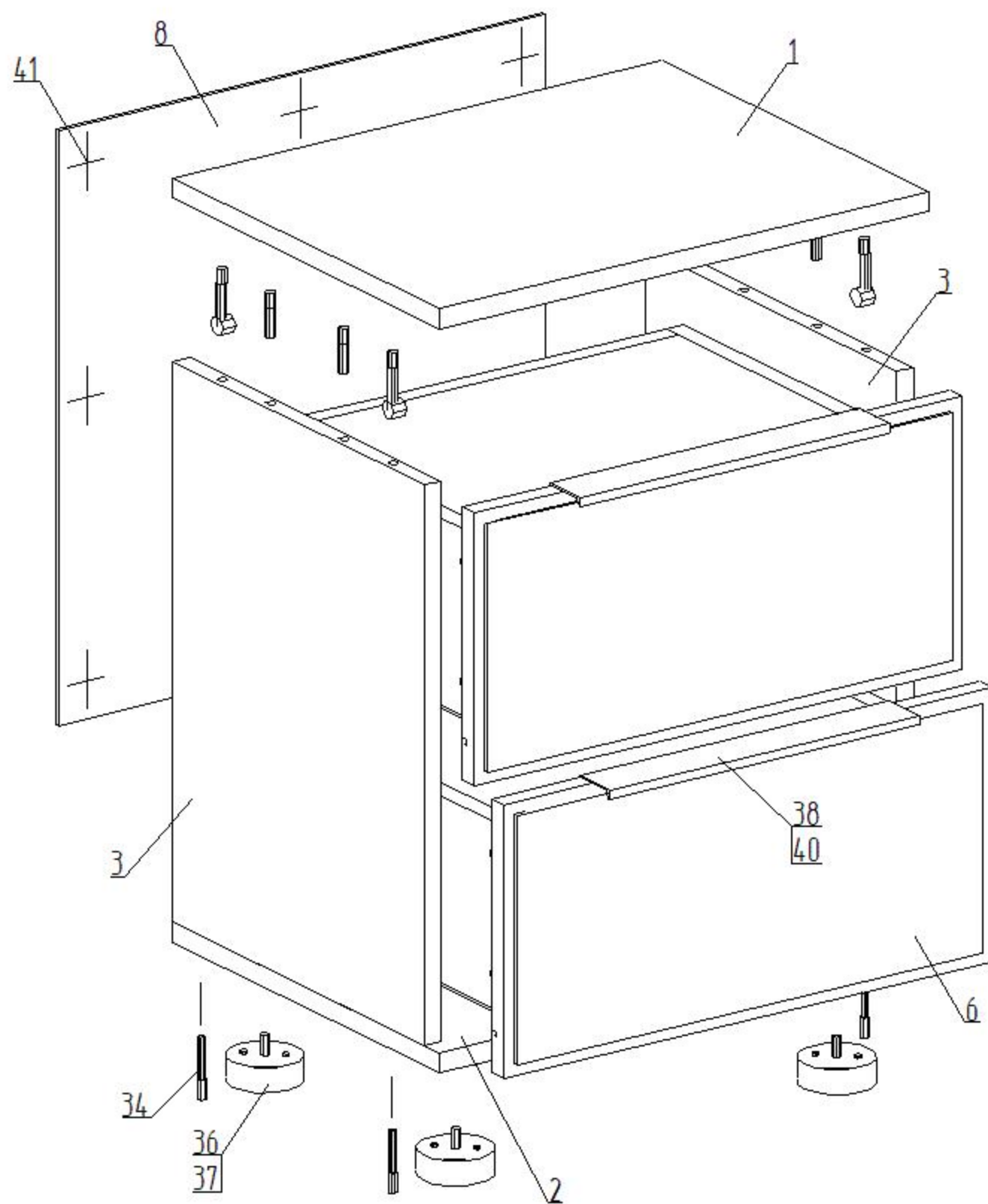

Детали

№.п	Наименование	Размер	Кол.
1	Горизонт верхий	450 x 350	1
2	Горизонт нижий	450 x 350	1
3	Стойевая	448 x 330	2
4	Стенка боковая ящика	310 x 150	4
5	Стенка торцевая ящика	361 x 150	2
6	Фасад (МДФ паз)	219 x 448	2
7	Дно ящика (ДВП)	391 x 316	2
8	Стенка задняя (ДВП)	447 x 476	1

Фурнитура

№.п	Наименование	Кол.
30	Эксцентрик	12
31	Шток эксцентрика	12
32	Заглушка эксцентрика	8
33	Шкант 8x30	4
34	Евровинт 7x50	8
35	Ключ для евровинта	1
36	Ножка регулируемая	4
37	Саморез 4x16	16
38	Ручка профильная 284 мм	2
39	Направляющая 300 (комплект)	2
40	Саморез 3,5x12	28
41	Гвозди 2x20	50

Качество мебели зависит от качества сборки. Рекомендуем доверять сборку специалистам.