

СХЕМА СБОРКИ

Пенал с 3 ящиками "Стил"
400 x 550 x 2100

Сборку производить на строго горизонтальной поверхности. Перед установкой и креплением задней стенки необходимо проверить диагонали. Они должны быть одинаковыми.

Пример монтажа стыкуемых панелей с эксцентриковыми стяжками и шкантами

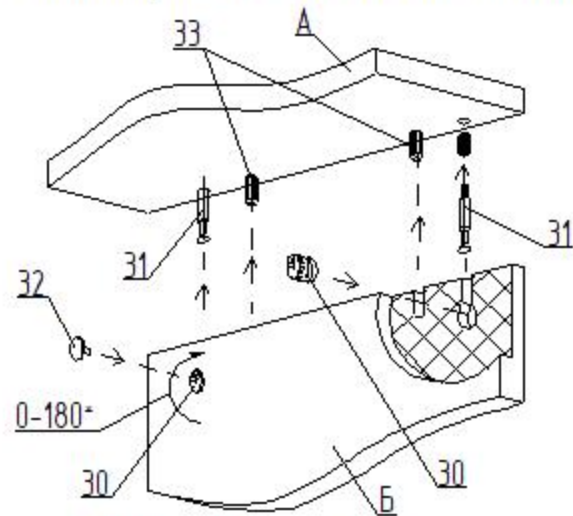

1. Вставить два штока 31 в панель А
2. Вставить два шканта 33 в панель А.
3. Насадить на два штока 31 и два шканта 33 на соединяемую панель Б
4. Вставить эксцентрики 30 в глухие отверстия и поворотом по часовой стрелке затянуть.
5. Установить заглушки 32 на эксцентрики 30.

Сборка ящика

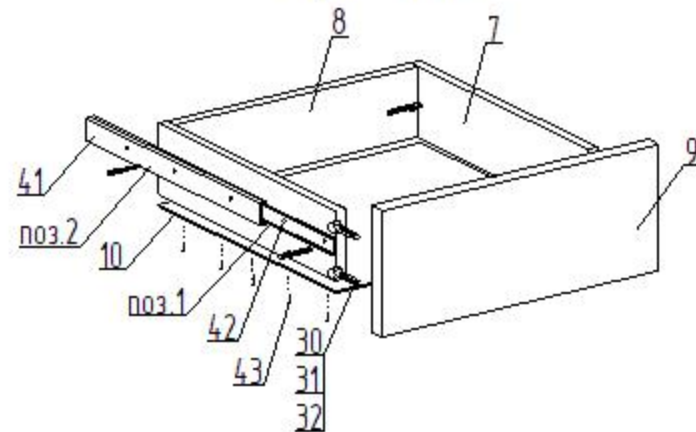

1. Перед креплением направляющих следует собрать ящик
2. Выдвинуть ответную планку направляющей поз.1 и снять ее отжав боковой фиксатор (черный язычок)
3. Прикрутить планку поз.1 к боковой стенке ящика поз.7 саморезами поз.42 согласно указанной разметке
4. Прикрутить направляющую поз.2 к боковой стенке каркаса саморезами поз.43 согласно указанной разметке
5. При монтаже ящика равномерно вставить планки поз.1 и поз.2 друг в друга с двух сторон и задвинуть их до щелчка фиксатора
6. Убедиться, что планки поз.1 зафиксировались в направляющих поз.2 выдвинув ящик несколько раз, если возникли проблемы см.пункт 5

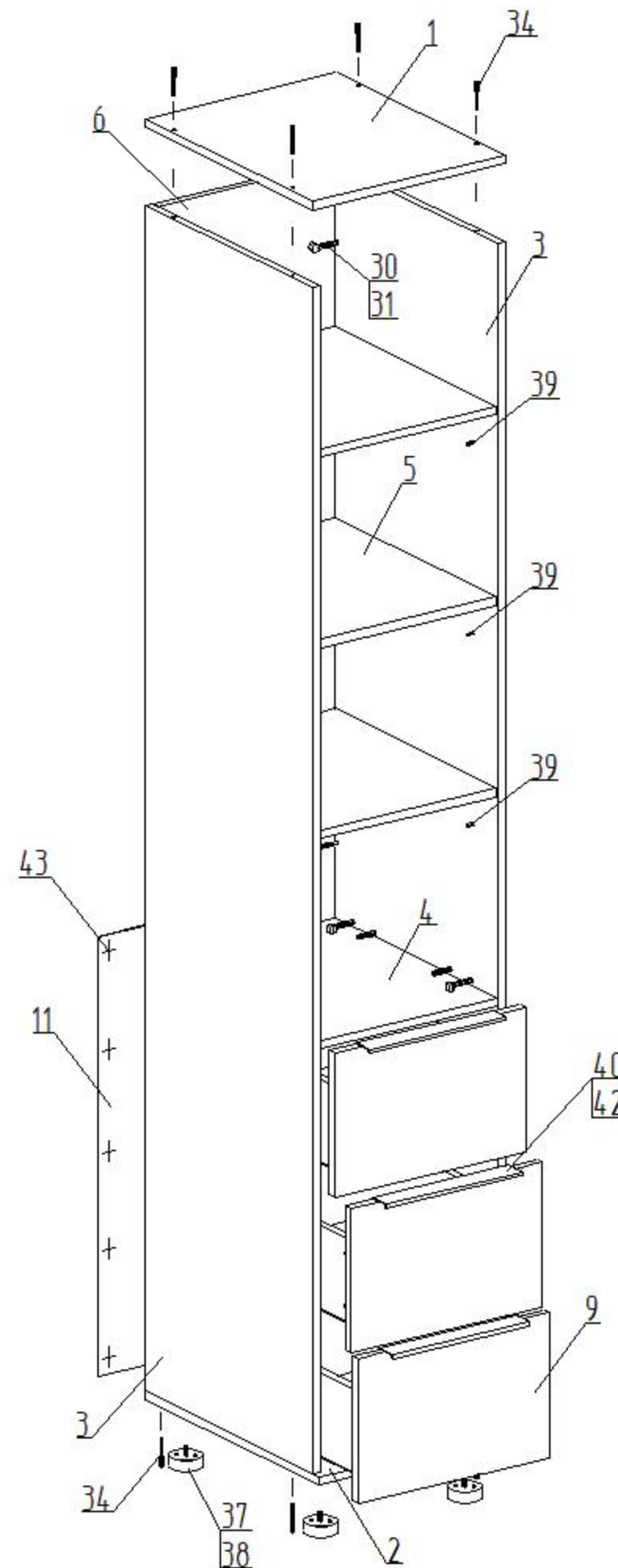

Детали

№.п	Наименование	Размер	Кол.
1	Горизонт верхий	400 x 500	1
2	Горизонт нижний	400 x 500	1
3	Стойкая	2048 x 480	2
4	Горизонт	368 x 477	1
5	Полка	366 x 462	3
6	Стенка задняя	1384 x 367	1
7	Стенка боковая ящика	460 x 150	6
8	Стенка торцевая ящика	311 x 150	6
9	Фасад	217 x 397	3
10	Дно ящика (ДВП)	341 x 466	3
11	Стенка задняя (ДВП)	678 x 397	1

Фурнитура

№.п	Наименование	Кол.
30	Эксцентрик	22
31	Шток эксцентрика	22
32	Заглушка эксцентрика	12
33	Шкант 8x30	4
34	Евровинт 7x50	14
35	Заглушка для евровинта	4
36	Ключ для евровинта	1
37	Ножа регулируемая	4
38	Саморез 4x16	16
39	Полкодержатель	12
40	3	
41	Направляющая 400 (комплект)	3
42	Саморез 3,5x12	42
43	Гвозди 2x20	80
44	Стяжка межсекционная	2