

СХЕМА СБОРКИ

Сборку производить на строго горизонтальной поверхности.

Стол письменный (правое исполнение) "Стил"
1200 x 600 x 760



Регулирование положения дверей

Для изменения положения двери по направлению стрелки С-С ослабить крепежный винт С.
Для изменения положения двери по направлению стрелки А-А использовать регулировочный винт А при ослабленном винте С.
После регулировки затянуть винт С.
Для перемещения двери по вертикали (стрелки В-В) ослабить шурупы В.

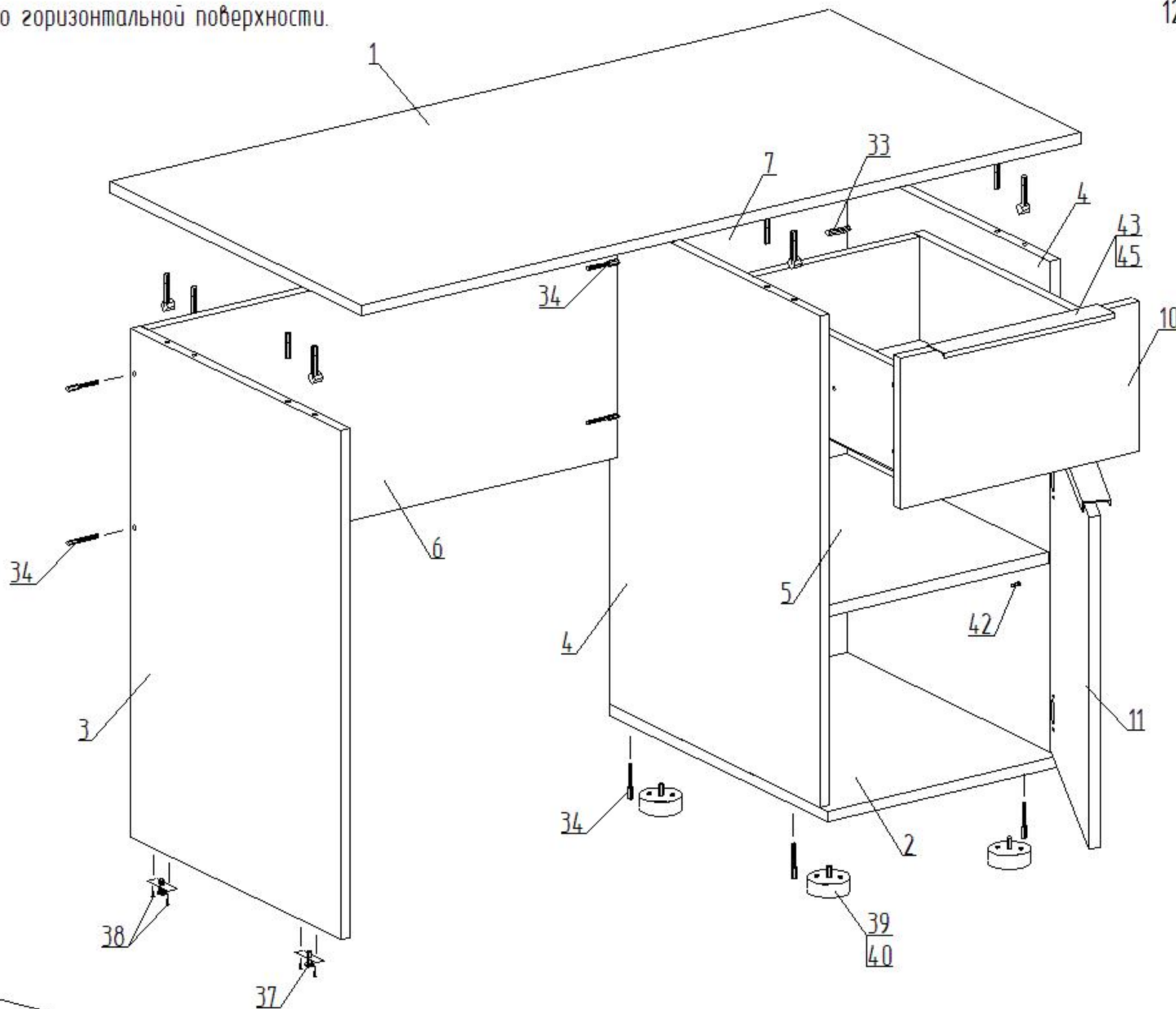

Детали

| №.п | Наименование | Размер | Кол. |
|-----|-----------------------|------------|------|
| 1 | Столешница | 1200 x 600 | 1 |
| 2 | Горизонт нижний | 401 x 520 | 1 |
| 3 | Столешная | 740 x 500 | 1 |
| 4 | Столешная | 714 x 500 | 2 |
| 5 | Полка | 366 x 482 | 1 |
| 6 | Перед | 783 x 350 | 1 |
| 7 | Стенка задняя | 714 x 368 | 1 |
| 8 | Стенка боковая ящика | 460 x 150 | 2 |
| 9 | Стенка торцевая ящика | 311 x 150 | 1 |
| 10 | Фасад | 217 x 397 | 1 |
| 11 | Фасад | 485 x 397 | 1 |
| 12 | Дно ящика (ДВП) | 341 x 466 | 1 |

Фурнитура

| №.п | Наименование | Кол. |
|-----|-----------------------------|------|
| 30 | Эксцентрик | 10 |
| 31 | Шток эксцентрика | 10 |
| 32 | Заглушка эксцентрика | 6 |
| 33 | Шкант 8x30 | 10 |
| 34 | Евровинт 7x50 | 10 |
| 35 | Ключ для евровинта | 1 |
| 36 | Заглушка евровинта | 2 |
| 37 | Ножка фиксирующая | 2 |
| 38 | Саморез 4x30 | 4 |
| 39 | Ножка регулируемая | 4 |
| 40 | Саморез 4x16 | 24 |
| 41 | Петля 4-х шарнирная наруж. | 2 |
| 42 | Полкодержатель | 4 |
| 43 | Ручка профильная 284 мм | 2 |
| 44 | Направляющая 400 (комплект) | 1 |
| 45 | Саморез 3,5x12 | 16 |
| 46 | Гвозди 2x20 | 20 |

Пример монтажа стыкуемых панелей с эксцентриковыми стяжками и шкантами

1. Вставить два штока 31 в панель А
2. Вставить два шканта 33 в панель А.
3. Насадить на два штока 31 и два шканта 33 на соединяемую панель Б
4. Вставить эксцентрики 30 в глухие отверстия и поворотом по часовой стрелке затянуть.
5. Установить заглушки 32 на эксцентрики 30.

Сборка ящика

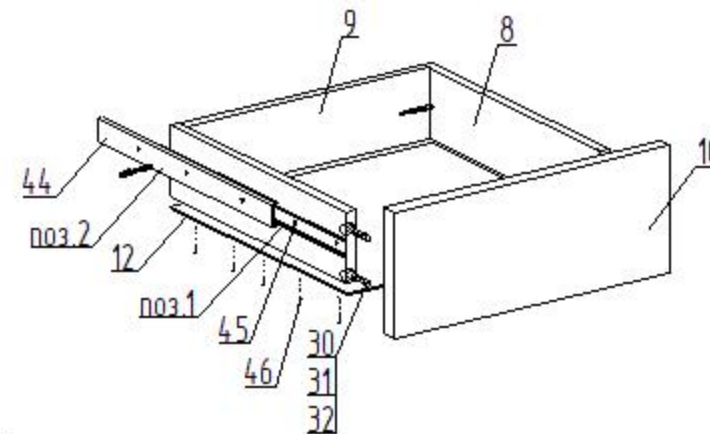

1. Перед креплением направляющих следует собрать ящик
2. Выдвинуть ответную планку направляющей поз.1 и снять ее отжав боковой фиксатор (черный язычок)
3. Прикрутить планку поз.1 к боковой стенке ящика поз.8 саморезами поз.45 согласно указанной разметке
4. Прикрутить направляющую поз.2 к боковой стенке каркаса саморезами поз.45 согласно указанной разметке
5. При монтаже ящика равномерно вставить планки поз.1 и поз.2 друг в друга с двух сторон и задвинуть их до щелчка фиксатора
6. Убедиться, что планки поз.1 зафиксировались в направляющих поз.2 выдвинув ящик несколько раз, если возникли проблемы см. пункт 5

Качество мебели зависит от качества сборки. Рекомендуем доверять сборку специалистам.